

- A** Franke GmbH
+43 / 1699 / 2002
www.franke.at
- AUS** Franke Australia Pty Ltd
+61 / 3 / 9535 2000
www.franke.com.au
- B** Franke N.V.
+32 / 54 / 310 111
www.franke.be
- BG** Franke Bulgaria Ltd.
+359 / 2 / 963 0130
www.franke.bg
- BR** Franke Sistemas de Cozinhas Ltda.
+55 / 47 / 3431 0500
www.franke.com.br
- CDN** Franke Kindred Canada Limited
+1 / 705 / 526 5427
www.frankekindred.com
- CH** Franke Küchentechnik AG
+41 / 62 / 787 3131
www.kt.franke.ch
- CN** Franke China Kitchen System Co. Ltd.
+86 / 750 / 841 9288
www.franke.com.cn
- CZ** Franke s.r.o.
+42 / 02 / 810 904 11
www.franke.cz
- D** Franke GmbH
+49 / 7761 / 520
www.franke.de
- DK** Franke Danmark A/S
+45 / 86 / 249 024
www.frankedanmark.dk
- E** Franke Espana S.A.U.
+34 / 93 / 565 3535
www.franke.es
- ET** Nile Metallic Industries Co.
+202 / 418 7757
www.franke.com
- F** Franke France S.A.S.
+33 / (0) 130 / 289 400
www.franke.fr
- FIN** Franke Finland Oy
+358 / 15 / 34 11-1
www.franke.fi
- GB** Franke UK Ltd.
+44 / 161 / 436 6280
www.franke.co.uk
- GE** Franke Caucasus Ltd.
+995 / 32 / 913 172
www.franke.ge
- GR** Franke Hellas S.A.
+30 / 2299 / 040 100
www.franke.gr
- H** Franke Kft.
+36 / 1 / 347 3600
www.franke.hu
- HK** Franke Hong Kong Company Ltd.
+86 / 750 / 885 5288
www.franke.com.hk
- I** Franke S.p.A.
+39 / 045 / 644 9311
www.franke.it
- IND** Franke India Pvt. Ltd.
+91 / 22 / 2491 9557
www.franke.co.in
- KAZ** Franke Kazakhstan Ltd.
+7 / 3272 / 501 149
www.franke.com
- MA** Franke Kitchen System SARL
+212 / 22 / 674 200
www.franke.com
- N** Franke Norge A/S
+47 / 35 / 566 450
www.franke-norge.no
- NL** Franke Roestvrijstaal Nederland B.V.
+31 / 492 / 585 111
www.franke.nl
- P** Franke Portugal S.A.
+35 / 121 426 9670
www.franke.pt
- PL** Franke Polska Sp. z o.o.
+48 / 22 / 711 6700
www.franke.pl
- RO** Franke Romania SRL
+40 / 21 / 350 1550
www.franke.ro
- RUS** Franke Russia GmbH
+ 7 / 812 / 324 12 84
www.franke.ru
- S** Franke Ramnaes AB
+46 / 220 / 220 50
www.franke.se
- SGP** Franke Singapore Prviate Limited
+65 / 627 / 66898
www.franke.com.sg
- THA** Franke Thailand Co. Ltd.
+66 / 2 / 236 9777
www.franke.co.th
- TN** Franke Tunisia SARL
+216 / 71 / 700 430
www.franke.com
- TR** Franke Mutfak ve Banyo Sistemleri Sanayi Ticaret A.S.
+90 / 262 / 644 65 95
www.franke.com.tr
- UA** Franke Ukraina LLC
+38 / (0) 44 / 492 0015
www.franke.ua
- USA** Franke Consumer Products Inc.
+1 / 215 / 822 6590
www.frankeconsumerproducts.com
- ZA** Franke Kitchen Systems (Pty) Ltd.
+27 / 31 / 450 6301
www.franke.co.za

VPC2011091205

FRANKE

SWING

FUN-NR. 115.0083.729 chrom

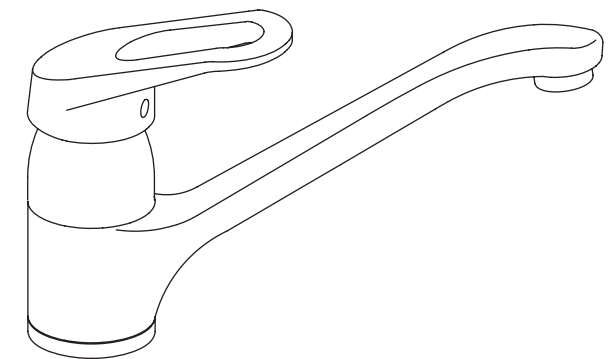

Franke Küchentechnik AG
CH-4663 Aarburg / Switzerland
Tel.: +41 62 787 31 31
Fax.: +41 62 787 30 18
www.kt.franke.ch.

??????????????

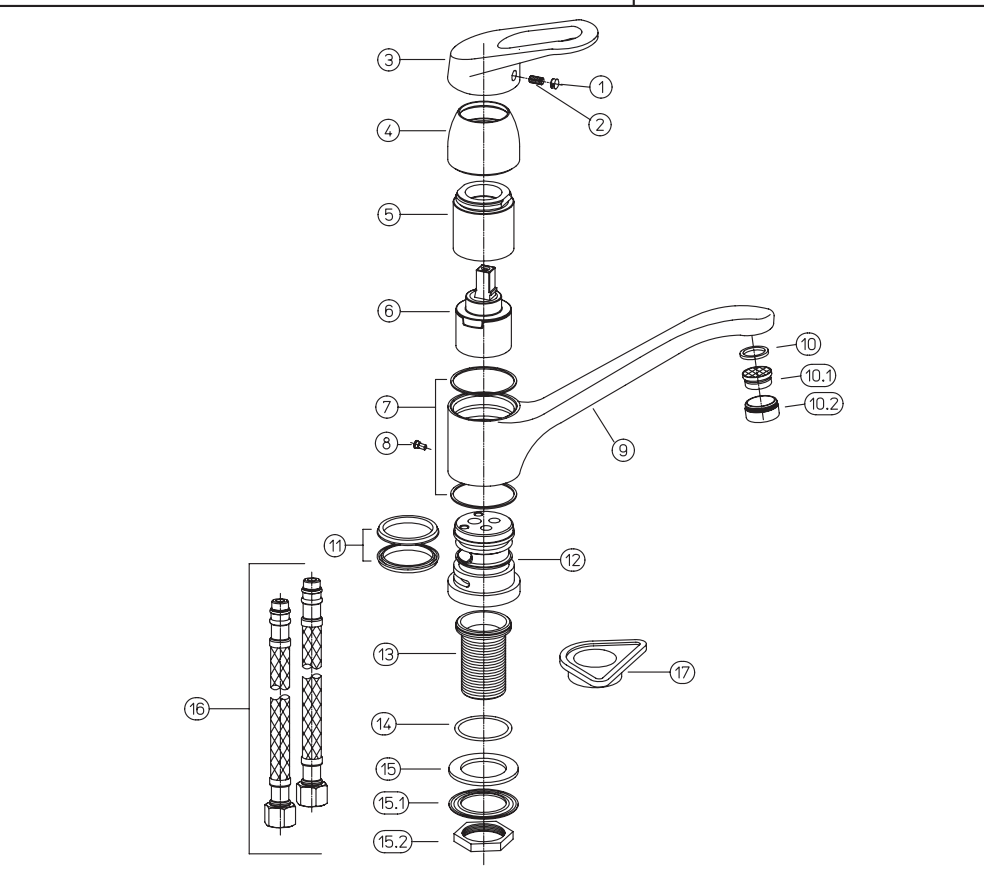
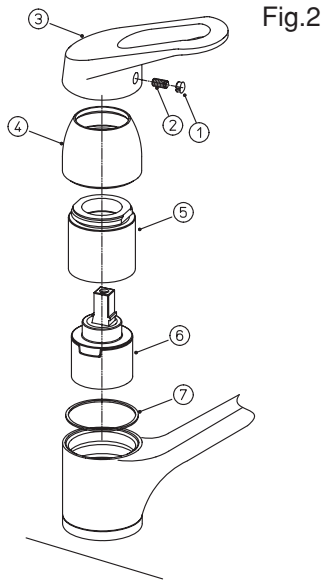
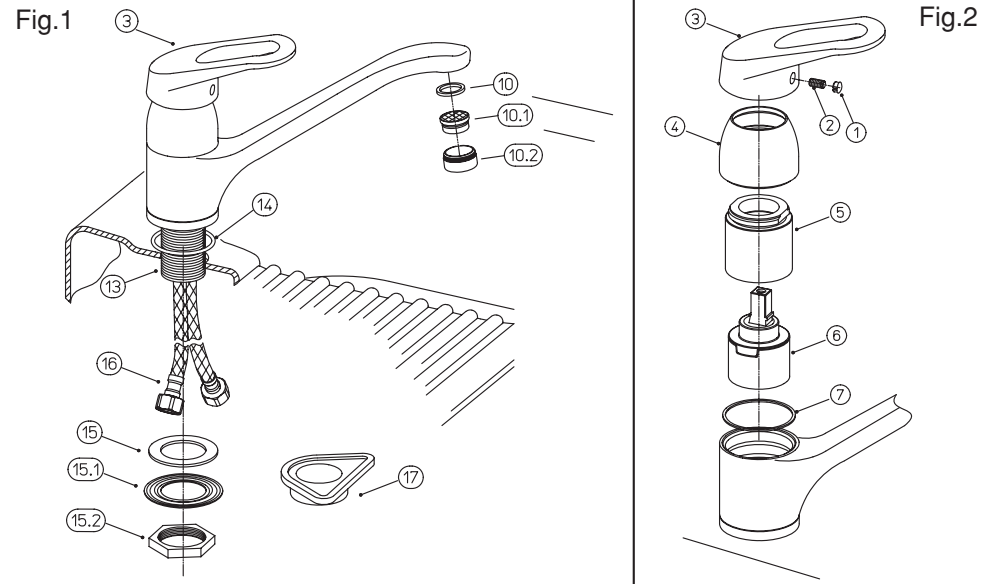

D MONTAGE-, WARTUNGS- UND GEBRAUCHSANWEISUNGEN

MONTAGE SPÜLTISCHMISCHER MIT SCHWENK-AUSLAUF (Abb.1)

Die Dichtung (14) auf die Bolzenflanke (13) einsetzen und die Armatur im Spültisch einlegen. Die Dichtung (15) und den Flansch (15.1) auf die Bolzenflanke (13) einlegen und die Armatur durch die Mutter (15.2) befestigen. Zum Befestigen der Armatur ist die Verwendung vom Flansch (17) zwischen Dichtung (15) und Spülbecken empfehlenswert. Die Anschlusschläuche (16) verbinden. Der linke Anschlusschlauch an die Heisswasserzuführungsseite und der rechte Anschlusschlauch an die Kaltwasserzuführungsseite einschrauben. Die Versorgung (3) öffnen und die einwandfreie Wirkung der Armatur prüfen.

ERSATZ DER KARTUSCHE (die Versorgung schließen) (Abb.2)

Das Plättchen (1) herausnehmen, die Klemmschraube (2) abschrauben und den Hebel (3) entfernen. Die Kappe (4) und den Befestigungsring (5) abschrauben und die Kartusche (6) herausnehmen. Zur Montage umgekehrt vorgehen und alle Oberfläche, welche dichtend sind, reinigen. Den Ring (5) so anziehen, dass die Dichtung und gleichzeitig eine sanfte Bewegung des Hebelgriffes gewährleistet ist. Vor Montage die Dichtung (7) korrekt einlegen.

ERSATZ BZW. REINIGUNG DES PERLATORS (Abb.1)

Es ist angebracht, eine regelmäßige Reinigung des Perlators durchzuführen, um eine Ansammlung von Rückständen und Kalkablagerungen zu entfernen, die im Laufe der Zeit eine graduelle Leistungsvermeidung verursachen. Den Ring (10.2) abschrauben und das Sieb (10.1) von Unsauberkeit reinigen. Zur Montage des Perlators umgekehrt vorgehen und sicherstellen, das richtige Einsetzen der Dichtung (10) zu gewährleisten.

PFLEGE DER ARMATUR

Oberfläche: Verchromte Oberfläche reagieren empfindlich auf kalkösende, säurehaltige und scheuernde Reinigungs- und Pflegemittel. Farbige Oberfläche sind mit einem Spezial-Einbrennlack versiegelt und dürfen auf keinen Fall mit scheuernden, ätzenden oder alkoholhaltigen Mitteln gereinigt werden. Nur mit klarem Wasser und einem weichen Tuch oder Leder reinigen. Bei Nichtbeachtung dieser Anleitung können keine Garantiesprüche geltend gemacht werden.

F INSTRUCTIONS DE MONTAGE, D'EMPLOI ET D'ENTRETIEN

MONTAGE EVIER AVEC BEC ORIENTABLE (Fig.1)

Positionner le joint (14) sur le corps du robinet (13) et introduire le robinet dans le trou de l'évier. Enfiler le joint (15) et la bride (15.1) sur le corps du robinet (13) et serrer avec le contre-écrou (15.2). Pour augmenter la stabilité du robinet positionner la bride (17) entre le joint (15) et l'évier. Relier les tuyaux flexibles (16): celui de gauche à la distribution de l'eau chaude et celui de droite à la distribution de l'eau froide. Ouvrir la manette (3) et vérifier le fonctionnement correct du robinet.

REPLACEMENT DE LA CARTOUCHE (fermer l'alimentation) (Fig.2)

Enlever la pastille (1), dévisser la vis (2) et extraire la manette (3); dévisser le capuchon (4) et l'embout de serrage (5), donc extraire la cartouche (6). Pour le montage, procéder dans l'ordre inverse et nettoyer la surface du corps où agissent les joint d'étanchéité de la cartouche. Serrer l'embout de serrage (5) de façon à garantir l'étanchéité et en même temps le mouvement souple de la manette. Avant le montage de la manette positionner le joint (7) correctement.

REPLACEMENT ET ENTRETIEN DU MOUSSEUR (Fig.1)

Nettoyer régulièrement le mousseur de façon que le jet reste fort et qu'il ne se forme aucun résidu dans le mitigeur qui puisse causer un suintement. Dévisser le mousseur (10.2) et nettoyer le filtre (10.1) des impuretés. Remonter le mousseur en procédant en sens inverse en s'assurant de positionner le joint (10) correctement.

NETTOYAGE DU MITIGEUR

Surface: les surfaces chromées sont sensibles aux détergents anticalcaires, acides ou abrasifs. Les surfaces colorées sont vernies avec une laque à feu spéciale et elles ne doivent en aucun cas être nettoyées avec des détergents acides, abrasifs ou qui contiennent de l'alcool. Il faut nettoyer seulement avec de l'eau et un chiffon doux. Si l'on observe pas ces instructions, les droits de garantie échouent.

I ISTRUZIONI PER L'INSTALLAZIONE

MONTAGGIO LAVELLO CON BOCCA GIREVOLE (Fig.1)

Posizionare la guarnizione (14) sul gambo filettato (13) ed inserire il rubinetto nel foro del lavello. Infilare la guarnizione (15) e la flangia (15.1) sul gambo filettato (13) poi fissare il rubinetto tramite il dado (15.2). Qualora si ritenesse necessario aumentare la stabilità del rubinetto utilizzare la flangia (17) tra guarnizione (15) e lavello. Collegare i tubetti di alimentazione (16): il sinistro all'erogazione dell'acqua calda ed il tubetto di alimentazione destro all'erogazione dell'acqua fredda. Verificare il corretto funzionamento del rubinetto nonché la perfetta tenuta di tutte le sue parti azionando la maniglia (3).

SOSTITUZIONE CARTUCCIA (chiudere l'impianto idrico) (Fig.2)

Estrarre la placchetta (1), allentare il grano (2) e togliere la maniglia (3); svitare il cappuccio (4) e la ghiera di serraggio (5), quindi estrarre la cartuccia (6). Per il montaggio, procedere in senso inverso facendo particolare attenzione alla pulizia delle superfici dove agiscono le guarnizioni di tenuta. Chiudere la ghiera di serraggio (5) in modo tale da garantire la tenuta e al tempo stesso consentire un morbido movimento della maniglia. Durante la fase di montaggio assicurarsi che l'anello antifrizione (7) sia in posizione corretta.

SOSTITUZIONE O PULIZIA DELL'AERATORE (Fig.1)

E' buona norma procedere alla pulizia periodica dell'aeratore per evitare l'accumulo di detriti e calcare che con il passare del tempo, sono causa di una graduale diminuzione della portata. Per procedere allo smontaggio dell'aeratore svitare la ghiera (10.2) e pulire il filtro (10.1) dalle impurità. Rimontare procedendo nel senso inverso assicurandosi di posizionare correttamente la guarnizione (10).

PULIZIA DEL MISCELATORE

Superfici: le superfici cromate sono sensibili a detersivi anti-calcare, acidi o abrasivi. Le superfici colorate sono verniciate con una speciale laccatura a fuoco e non devono essere in nessun caso pulite con detersivi acidi, abrasivi o contenenti alcool. Pulire solo con acqua e un panno morbido. Qualora non si osservassero queste istruzioni decadrebbero i diritti