

Frames by Franke

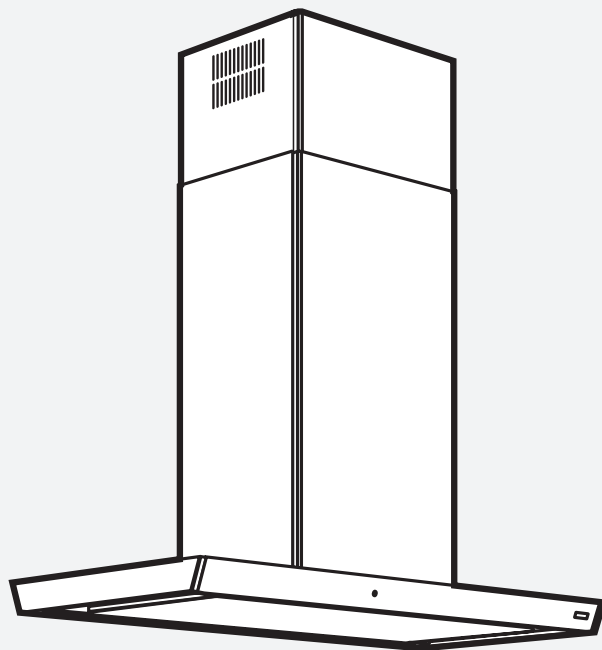

FS TS 906 I XS

EN User manual

DE Bedienungsanleitung

FR Manuel d'utilisation

NL Gebruikershandleiding

IT Istruzioni per l'uso

ES Manual del usuario

PT Manual do utilizador

EL Εγχειρίδιο χρήστη

DA Brugervejledning

NO Brukermanual

SV Bruksanvisning

Cooker Hood T-Shape Island

Kochfeldabzugshaube Insel

Hotte aspirante en T îlot

Afzuigkap T-vorm eiland

Cappa aspirante a T, isola

Campana extractora en forma de T Isla

Exaustor em forma de T para ilhas

Απορροφητήρας σε σχήμα T

Frithængende T-formet emhætte

T-formet avtrekksvifte til kjøkkenøy

Spisfläkt i T-form, köksö

FRANKE

TABLE OF CONTENTS

About this manual	4
Intended use	4
Safety information	5
Overview	6
Operation	7
Switching the control panel on	7
Selecting lighting and lighting level	7
Selecting the power level	7
Switching the ventilation off	7
Toggling the intensive mode	7
Ventilation mode 24h	7
Shutoff delay	7
AutoMode	8
Filter saturation alarm	8
Alarm messages	8
Hood to hob connection	8
Cleaning and care	9
Cleaning the surfaces of the hood	9
Odour filter	9
Grease filter	9
Lighting	9
Spare parts and accessories	10
Maintenance and repair	10
Disposal	10
Customer service	10
Technical data	10

ABOUT THIS MANUAL

This user manual applies to several models of the device. Thus it may be possible that some of the described features and functions are not available on your specific model.

- ▶ Carefully read the user manual before using the device.
- ▶ Keep the user manual.
- ▶ Use the device described in this user manual only according to the intended use.

Symbol	Meaning
	Warning symbol. Warning against risks of injury.
▷	Actions in safety and warning notes to avoid injury or damage.
▶	Action step. Specifies an action to be done.
■	Result. Result of one or more action steps.
✓	Precondition that has to be fulfilled before performing the following action.

INTENDED USE

The hood was developed exclusively for domestic use to eliminate cooking vapours.

The hood, which is equipped with a grease filter, removes vapours forming over a stove top via an air circulation or an air exhaust system.

SAFETY INFORMATION

The manufacturer can not be made liable for possible damage which may occur due to incorrect installation and incorrect, improper or unreasonable use of the device.

The hood can not support heavy loads.

- ▷ Do not climb, stand or sit on the hood.
- ▷ Do not place heavy objects on the hood.

Children of 8 years or older and persons with restricted physical, sensory or mental abilities, or with limited experience or knowledge, may not use or clean the device, except they are supervised and instructed by a person responsible for their safety. Children under 8 years may not use or clean the device even if supervised.

This device is not a toy.

- ▷ Keep children away from the device and the packaging material.
- ▷ Do not leave children near the device unattended.
- ▷ Do not let children play with the device.
- ▷ When using the hood, observe the manuals of the stove top and of the cooking devices that are used beneath the hood or while the hood is running.

Fire hazard and risk of injury due to open flame!

Deposits in the grease filter may catch fire.

- ▷ Do not use open flames near the device (e.g. flambéing).
- ▷ Always clean or change all filters at the specified intervals.

When using deep fat fryers, overheated oil can burst into flames.

- ▷ Continuously monitor fryers during use.

Risk of eye injury due to LED light!

The LED light is very bright and may damage the eyes.

- ▷ Do not look directly into the LED light for a prolonged time.

Risk of electric shock due to damaged device!

- ▷ Do not switch on a damaged device.
- ▷ Switch off the fuse in the fuse box.
- ▷ Contact the customer service.

Risk of electric shock due to entering liquid!

The device contains electrical components.

- ▷ Make sure that no liquid enters the interior of the device.
- ▷ Do not use pressurised steam to clean the device.
- ▷ Do not use a wet cloth to clean the operating elements.

Risk of burns due to hot surfaces!

Accessible metallic parts of the hood may become very hot when used with cooking appliances, that emit great amounts of heat (e.g. gas hobs).

- ▷ Do not touch hot surfaces.
- ▷ Be careful when opening or closing the fold-out panel.
- ▷ Wear heat-resistant gloves.

OVERVIEW

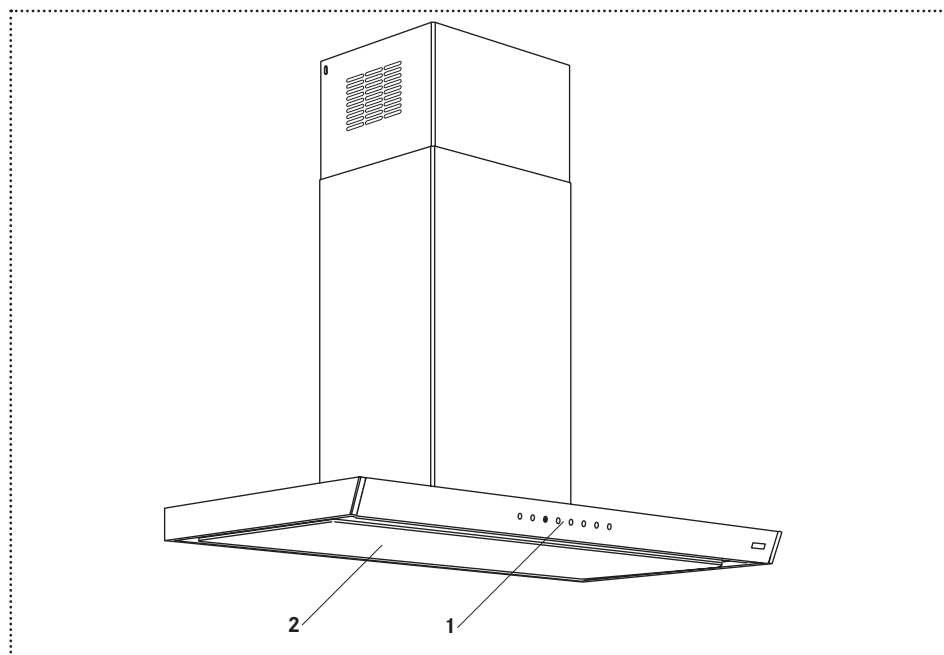

- 1 Control panel
- 2 Cover of the grease filter

Key	Function
①	Control panel on/off Ventilation off
① ¹	Power level 1 Ventilation mode 24h
②	Power level 2
③	Power level 3
⌘	Intensive setting on/off
🕒	Shutoff delay on/off
⚙️	Lighting on/off Lighting level
⚠️	Alarm „filter saturation“ active/inactive AutoMode (reactivating)

OPERATION

Switching the control panel on

- ▶ Press .
 - All icons light up with half their intensity.
 - If not used for 15 seconds it will revert to standby status.

Selecting lighting and lighting level

Lighting at full intensity



- ▶ Briefly press .

Lighting at half the intensity



- ▶ Press  for 2 seconds.

Selecting the power level

Level 1

- ▶ Press .
 - The icon of the key  lights up.

Level 2

- ▶ Press .
 - The icon of the key  lights up.

Level 3

- ▶ Press .
 - The icon of the key  lights up.



Switching the ventilation off

- ▶ Press .

Toggleing the intensive mode

The intensive mode fights extensive odour and smoke which may occur when cooking. The intensive mode can be switched on at any time, at any power level and when the ventilation is switched off. The intensive ventilation runs for 6 minutes. At the end of the 6 minutes the originally selected power level is reactivated.

Switching on

- ▶ Press .
 - During the running time the icon in the key  blinks 1x per second.

Switching off

- ▶ Press  or .

Ventilation mode 24h

The ventilation mode 24h switches the drive to power level 1 (10 minutes on and 50 minutes off). The ventilation mode 24h can not be selected while the shutoff delay or the intensive mode is running.

Switching on

- ▶ Press and hold  for 2 seconds.
 - The icon of the key  blinks.



Switching off

- ▶ Press and hold  for 2 seconds or press .

Shutoff delay

The shutoff delay switches the ventilation off automatically after 15 minutes and helps to remove remaining odours. The shutoff delay can be selected at any power level. The shutoff delay cannot be selected while the intensive setting or the ventilation mode 24 h is running.

Switching on

- ▶ Press .
 - The icon of the key  lights up.

Switching off

- ▶ Press  or .

AutoMode

The hood is designed to work automatically linked with the hob.

The automode function is automatically set when you are starting a cooking and the hob is operating.

The icon  lights up and the lighting goes on. The speed level will be increased automatically by the hob.

If you manually choose a certain speed or switch the ventilation off, the AutoMode function is deactivated.

After cooking and switching off the hob, the hood waits roughly 60 seconds before switching off (ventilation and lighting).

Reactivate the AutoMode

- ▶ Briefly press .
 - The icon of the key  lights up.

Filter saturation alarm

The alarm for cleaning the grease filter turns on after 100 hours of effective running time of the hood.

The alarm for changing the odour filter turns on after 200 hours of effective running time of the hood.

Activating the alarm „filter saturation“

- ▶ Press and hold  for 2 seconds.
 - All icons blink 2x. The alarm is activated.

Deactivating the alarm „filter saturation“

- ▶ Press .
 - All icons blink 1x. The alarm is deactivated.

Resetting the „filter saturation“

- ▶ Press and hold  for 2 seconds.
 - All icons blink 3x. The alarm is reset.

Alarm messages

Alarm 1 „Grease filter saturation“

When alarm 1 occurs you have to clean the grease filter.

The icons of the keys  and  are blinking.

- ▶ Clean the grease filter.

Alarm 2 „Odour filter saturation“

When alarm 2 occurs you have to change the odour filter and clean the grease filter.

The icons of the keys  and  are blinking.

- ▶ Change the odour filter.
- ▶ Clean the grease filter.

Hood to hob connection

Some models of this hood can be paired with specific hobs to establish a hood-hob-connection. When using for the first time, it may be necessary to establish the pairing of the hood with the hob.

Pairing of hood and hob

- ▶ Switch-on a new hood and a new hob within 1 minute one each other.
 - The pairing procedure starts automatically.
 - During pairing procedure hood will „beep“ periodically.
 - After few minutes beeping pairing is completed and the hood beeps with a specific sequence.

The hood and the hob are now able to re-connect to their known partner each time they are switched on/off.

Un-pairing of hood and hob

To un-pair hob or hood, repeat the following sequence for each device.

- ▶ 5 sec. switch-on, 5 sec. switch off for 5 times. This procedure could be done for the hood and the hob individually or for both devices.
 - After un-pairing the hood will restart beeping waiting for a hob to reconnect.

The pairing will not restart until hob and hood are switched off.

CLEANING AND CARE

Before performing any cleaning and maintenance:

- ▷ Switch off the device.
- ▷ For cleaning and care details, refer to the manual delivered with the filter.



Fire hazard! Risk of injury!

Deposits in the grease filter may catch fire.

Filters that are not cleaned or changed regularly may catch fire if open flames or extensive heat are handled beneath the hood.

- ▷ Always clean or change all filters at the specified intervals.

Cleaning the surfaces of the hood

- ▷ Do not use any scouring agents or chemical detergents, which could corrode or scratch the surfaces of the device.
- ▷ Clean the hood using a damp cloth and a neutral liquid detergent.

Odour filter

New odour filters (activated carbon filter) are available in specialist stores.

- ▷ Do not wash or re-use an unwashable odour filter. Refer to the manual for cleaning and care details.
- ▷ Change the odour filter after 4 months of operation or earlier after intensive use.
- ▷ Dispose of the used odour filter in the domestic waste.

Changing the odour filter

- ▷ Open the cover.

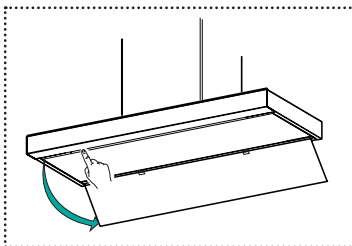

- ▷ Remove the grease filter.

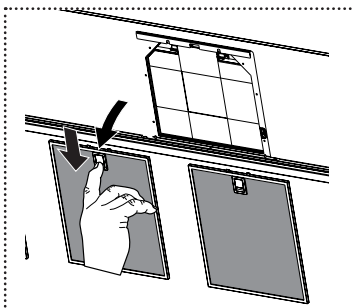

- ▷ Change the odour filter.

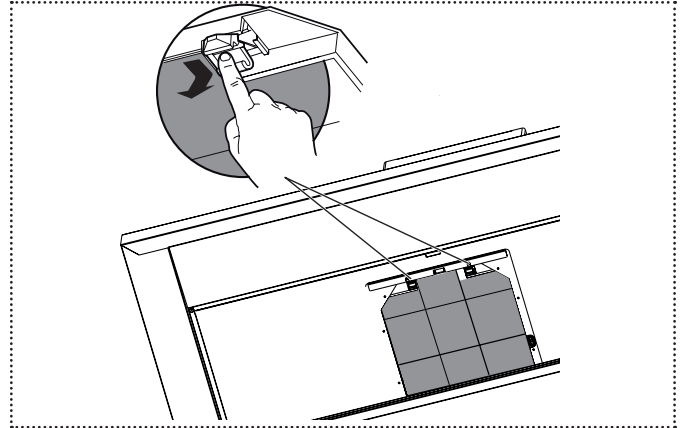

- ▷ Close the cover.

Grease filter

The grease filter can be cleaned in the dishwasher.

- ▷ For cleaning and care details, refer to the manual delivered with the filter.
- ▷ Clean the grease filter after 2 months of operation or earlier after intensive use.

Cleaning the grease filter

- ▷ Open the cover.

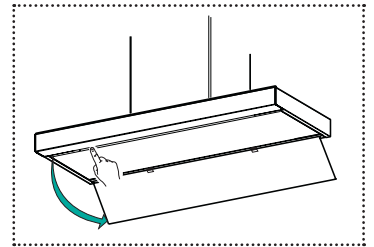

- ▷ Remove the grease filter.

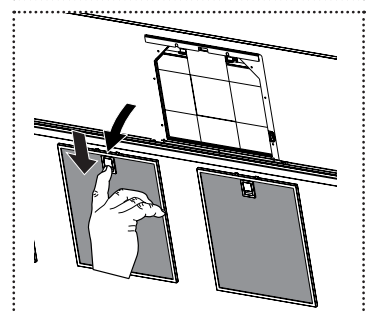

- ▷ Clean the grease filter.
- ▷ Put the grease filter back in place.
- ▷ Close the cover.

Lighting

- ▷ Make sure that the LED in the spotlights are changed only by the customer service.

SPARE PARTS AND ACCESSORIES

New odour and grease filters are available in specialist stores.

Component	Type, item no.	Remark
Odour filter	112.0016.756	not washable
	112.0174.992	long lasting, washable
Grease filter	133.0195.979	Cassette filter X 253x300

MAINTENANCE AND REPAIR

Repairs if carried out incorrectly may cause serious injury, damage to the device and fittings, as well as affect the functioning of the device.

- ▷ Make sure that maintenance on electrical components and on the smoke vent is carried out only by the manufacturer or the customer service.
- ▷ Make sure that damaged cables are changed only by the manufacturer or the customer service.

DISPOSAL



The symbol on the product or on the packaging indicates that the device must not be disposed of in the domestic waste.

By disposing of the device in a proper way you help to avoid harmful consequences to environment and health.

- Further information about recycling the device is available from the competent authority, the local refuse disposal service or the vendor of the device.
- ▷ Dispose of the device, which is to be discarded, via a specialised waste collection point for electronic and electrical devices.

CUSTOMER SERVICE

- ▶ Refer to the contact address for your country on the back page or www.franke.com

TECHNICAL DATA

- ▶ Refer to the type plate placed on the product.

Further information on technical data is available on: www.franke.com

INHALTSVERZEICHNIS

Zu dieser Gebrauchsanleitung	12
Bestimmungsgemäße Verwendung	12
Sicherheitshinweise	13
Übersicht	14
Bedienung	14
Bedienfeld einschalten	14
Beleuchtung und Lichtstufe wählen	14
Leistungsstufe wählen	15
Lüftung ausschalten	15
Intensivstufe wählen	15
Lüftungsbetrieb 24 h	15
Lüfternachlauf	15
AutoMode	15
Alarm „Sättigung Filter“	16
Alarm-Meldungen	16
Verbindung von Abzugshaube und Kochfeld	16
Reinigung und Instandhaltung	17
Reinigung der Haubenflächen	17
Geruchsfilter	17
Fettfilter	17
Beleuchtung	17
Ersatzteile und Zubehör	18
Wartung und Reparatur	18
Entsorgung	18
Kundenservice	18
Technische Daten	18

ZU DIESER GEBRAUCHSANLEITUNG

Diese Gebrauchsanleitung bezieht sich auf die verschiedenen Modelle der Abzugshaube. Darum kann es möglich sein, dass die Beschreibung bestimmter Merkmale und Funktionen an Ihrem Modell nicht verfügbar sind.

- ▶ Gebrauchsanweisung vor der Verwendung des Produkts aufmerksam lesen.
- ▶ Gebrauchsanweisung aufbewahren.
- ▶ Das in dieser Gebrauchsanweisung beschriebene Produkt nur gemäß der bestimmungsgemäßen Verwendung einsetzen.

Symbol Bedeutung



Warnzeichen. Warnung vor Verletzungsgefahren.

- ▷ Maßnahmen in Sicherheits- und Warnhinweisen zur Vermeidung von Schäden und Verletzungen.
 - ▶ Handlung. Hier müssen Sie etwas tun.
 - Resultat. Ergebnis einer oder mehrerer Handlungen.
 - ✓ Voraussetzung, die vor dem Ausführen der folgenden Handlung erfüllt sein muss.
-

BESTIMMUNGSGEMÄSSE VERWENDUNG

Die Abzugshaube wurde ausschließlich für den häuslichen Gebrauch entwickelt, um Kochdünste zu beseitigen.

Die Abzugshaube, die mit einem Fettfilter ausgestattet ist, entfernt über dem Kochfeld entstehende Dünste über eine Umluft- oder Luftabsauganlage.

SICHERHEITSHINWEISE

Der Hersteller haftet nicht für etwaige Schäden, die durch fehlerhafte Installation und falschen, unsachgemäßen oder unangemessenen Gebrauch entstehen können.

Die Abzugshaube kann keine schweren Lasten halten oder tragen.

- ▷ Abzugshaube nicht besteigen, nicht darauf sitzen, nicht darauf stehen.
- ▷ Keine schweren Gegenstände auf der Abzugshaube abstellen.

Kinder ab 8 Jahren und Personen mit eingeschränkten physischen, sensorischen oder psychischen Fähigkeiten, oder mit mangelnden Erfahrungen oder Kenntnissen dürfen das Gerät nicht bedienen und nicht reinigen, es sei denn, sie werden von einer für ihre Sicherheit verantwortlichen Person beaufsichtigt oder angeleitet.

Kinder unter 8 Jahren dürfen das Gerät nicht bedienen und nicht reinigen, auch wenn sie beaufsichtigt werden.

Das Gerät ist kein Spielzeug.

- ▷ Kinder vom Gerät und vom Verpackungsmaterial fernhalten.
- ▷ Kinder in der Nähe des Geräts nicht unbeaufsichtigt lassen.
- ▷ Kinder nicht mit dem Gerät spielen lassen.
- ▷ Beim Gebrauch der Abzugshaube die Bedienungsanleitungen des Kochfelds und der Kochgeräte beachten, die unter der Abzugshaube oder während deren Betrieb verwendet werden.

Brandgefahr und Verletzungsgefahr durch offene Flamme!

Ablagerungen im Fettfilter können sich entzünden.

- ▷ In der Nähe des Geräts nicht mit offener Flamme arbeiten (z. B. flambieren).
- ▷ Alle Filter stets nach den angegebenen Intervallen reinigen oder wechseln.

Überhitztes Öl in Fritteusen kann in Flammen aufgehen.

- ▷ Fritteuse durchgehend während der Benutzung beobachten.

Verletzungsgefahr am Auge durch LED-Leuchte!

Das LED-Licht ist sehr hell und kann die Augen schädigen.

- ▷ Nicht längere Zeit direkt in die LED-Leuchte blicken.

Stromschlaggefahr durch defektes Gerät!

- ▷ Defektes Gerät nicht einschalten.
- ▷ Sicherung im Sicherungskasten ausschalten.
- ▷ Kundendienst benachrichtigen.

Stromschlaggefahr durch eindringende Flüssigkeit!

Das Gerät enthält elektrische Teile.

- ▷ Sicherstellen, dass keine Flüssigkeit ins Geräteinnere gelangt.
- ▷ Nicht mit Dampfdruck reinigen.
- ▷ Bedienelemente nicht mit nassem Tuch reinigen.

Verbrennungsgefahr durch heiße Oberflächen!

Zugängliche metallene Teile der Abzugshaube können sehr heiß werden, wenn Kochgeräte benutzt werden, die große Mengen Hitze abgeben (z. B. Gaskochfelder).

- ▷ Heiße Oberflächen nicht berühren.
- ▷ Ausklappbare Abzugshaube vorsichtig öffnen und schließen.
- ▷ Hitzeabweisende Handschuhe tragen.

ÜBERSICHT

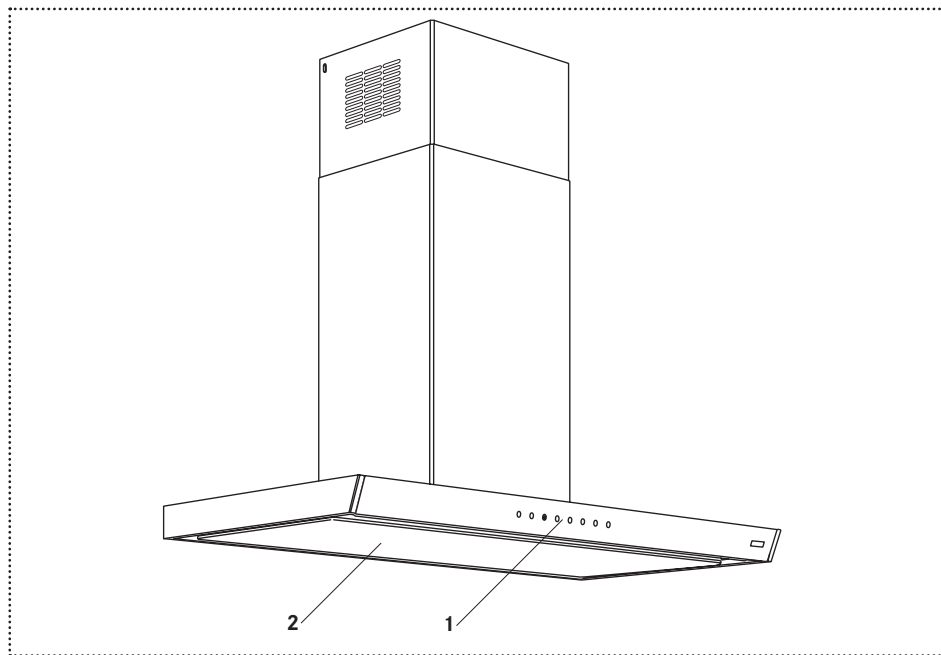

- 1 Bedienfeld
- 2 Abdeckung des Fettfilters

Taste	Funktion
①	Bedienfeld ein- und ausschalten Lüftung ausschalten
① ^h	Leistungsstufe 1 wählen Lüftungsbetrieb 24 h
②	Leistungsstufe 2 wählen
③	Leistungsstufe 3 wählen
⊙	Intensivstufe ein-/ausschalten
⌚	Lüfternachlauf ein-/ausschalten
☀	Beleuchtung ein-/ausschalten Lichtstufe wählen
A ^h	Alarm „Sättigung Filter“ aktivieren/de-aktivieren AutoMode (reaktivieren)

BEDIENUNG

Bedienfeld einschalten

- ▶ Drücken Sie die Taste ①.
 - Alle LEDs leuchten mit halber Lichtstärke.
 - Nach 15 Sekunden Inaktivität wechselt die Abzugshaube in Standby-Status.

Beleuchtung und Lichtstufe wählen

Licht in voller Lichtstärke



- ▶ Drücken Sie die Taste ☀ kurz.

Licht in halber Lichtstärke



- ▶ Drücken Sie die Taste ☀ für 2 Sekunden.

Leistungsstufe wählen



Stufe 1

- ▶ Drücken Sie die Taste .
 - Die LED der Taste  leuchtet.

Stufe 2

- ▶ Drücken Sie die Taste .
 - Die LED der Taste  leuchtet.

Stufe 3

- ▶ Drücken Sie die Taste .
 - Die LED der Taste  leuchtet.



Lüftung ausschalten

- ▶ Drücken Sie die Taste .

Intensivstufe wählen

Die Intensivstufe bekämpft starke Geruchs- und Rauchentwicklungen, die beim Kochen entstehen. Die Intensivstufe lässt sich jederzeit, bei jeder Leistungsstufe und auch bei ausgeschalteter Lüftung, einschalten. Die Intensivlüftung hat eine Laufzeit von 6 Minuten. Nach Ablauf der 6 Minuten wird die ursprünglich gewählte Leistungsstufe reaktiviert.

Einschalten

- ▶ Drücken Sie die Taste .
 - Während der Laufzeit blinkt die LED der Taste  1x pro Sekunde.

Ausschalten

- ▶ Drücken Sie die Taste  oder die Taste .

Lüftungsbetrieb 24 h

Der Lüftungsbetrieb 24 h stellt den Motor auf die Leistungsstufe 1 (10 Minuten ein und 50 Minuten aus).

Der Lüftungsbetrieb 24 h ist nicht wählbar, wenn der Lüfternachlauf oder die Intensivstufe aktiv sind.

Einschalten

- ▶ Halten Sie die Taste  für 2 Sekunden gedrückt.
 - Die LED der Taste  blinkt.



Ausschalten

- ▶ Halten Sie die Taste  für 2 Sekunden gedrückt oder drücken Sie die Taste .

Lüfternachlauf

Der Lüfternachlauf schaltet die Lüftung automatisch nach 15 Minuten ab und dient der Beseitigung von Restgerüchen. Der Lüfternachlauf ist bei jeder Leistungsstufe wählbar. Der Lüfternachlauf ist nicht wählbar, wenn die Intensivstufe oder der Lüftungsbetrieb 24 h aktiv sind.

Einschalten

- ▶ Drücken Sie die Taste .
 - Die LED der Taste  leuchtet.

Ausschalten

- ▶ Drücken Sie die Taste  oder die Taste .



AutoMode

Die Abzugshaube wird bei Kochfeldnutzung automatisch aktiviert.

Die AutoMode-Funktion startet automatisch, wenn Sie mit dem Kochen beginnen und das Kochfeld betätigt wird. Die LED  leuchtet und die Beleuchtung schaltet sich ein. Die Abzugsleistung wird automatisch durch das Kochfeld gesteuert. Wenn Sie manuell eine bestimmte Leistungsstufe wählen oder die Lüftung ausschalten, wird die AutoMode-Funktion deaktiviert.

Nach dem Kochen und dem Ausschalten des Kochfeldes läuft die Abzugshaube noch etwa 60 Sekunden weiter, bevor sie sich ausschaltet (Lüftung und Beleuchtung).

Reaktivieren der AutoMode-Funktion

- ▶ Drücken Sie die Taste  kurz.
 - Die LED der Taste  leuchtet.

Alarm „Sättigung Filter“

Der Alarm für das Reinigen des Fettfilters schaltet sich nach 100 Stunden effektiver Laufzeit der Dunstabzugshaube ein.

Der Alarm für das Austauschen des Geruchsfilters schaltet sich nach 200 Stunden effektiver Laufzeit der Dunstabzugshaube ein.

Aktivieren des Alarms „Sättigung Filter“

- ▶ Halten Sie die Taste **3** für 2 Sekunden gedrückt.
 - Alle LEDs blinken 2x. Der Alarm ist aktiviert.

Deaktivieren des Alarms „Sättigung Filter“

- ▶ Drücken Sie die Taste **3**.
 - Alle LEDs blinken 1x. Der Alarm ist deaktiviert.

Zurücksetzen des Alarms „Sättigung Filter“

- ▶ Halten Sie die Taste **A** für 2 Sekunden gedrückt.
 - Alle LEDs blinken 3x. Der Alarm wird zurückgesetzt.

Alarm-Meldungen

Alarm 1 „Sättigung Fettfilter“

Wenn Alarm 1 eintritt, müssen Sie den Fettfilter reinigen.

Die LEDs der Tasten **A** und **2** blinken.

- ▶ Reinigen Sie den Fettfilter.

Alarm 2 „Sättigung Geruchsfilter“

Wenn Alarm 2 eintritt, müssen Sie den Geruchsfilter auswechseln und den Fettfilter reinigen.

Die LEDs der Tasten **A** und **3** blinken.

- ▶ Wechseln Sie den Geruchsfilter aus.
- ▶ Reinigen Sie den Fettfilter.

Verbindung von Abzugshaube und Kochfeld

Einige Modelle dieser Abzugshaube können mit bestimmten Kochfeldern kombiniert werden, um eine Verbindung zwischen Abzugshaube und Kochfeld herzustellen.

Beim erstmaligen Gebrauch muss möglicherweise zunächst die Abzugshaube mit dem Kochfeld gekoppelt werden.

Kopplung zwischen Abzugshaube und Kochfeld

- ▶ Schalten Sie die neue Abzugshaube und das neue Kochfeld innerhalb von 1 Minute nacheinander ein.
 - Der Kopplungsvorgang startet automatisch.
 - Während des Kopplungsvorgangs „piept“ die Abzugshaube in regelmäßigen Abständen.
 - Nach einigen Minuten ist der Kopplungsvorgang abgeschlossen und die Abzugshaube piept in einer bestimmten Abfolge.

Die Abzugshaube und das Kochfeld können sich nun jedes Mal beim Ein-/Ausschalten mit ihrem jeweiligen Partner verbinden.

Kopplung zwischen Abzugshaube und Kochfeld aufheben

Um die Kopplung zwischen Abzugshaube und Kochfeld aufzuheben, führen Sie den folgenden Vorgang an jedem Gerät aus.

- ▶ 5-maliges Ein- und Ausschalten für jeweils 5 Sekunden.

Dieser Vorgang kann einzeln für die Abzugshaube und das Kochfeld ausgeführt werden oder für beide Geräte.

- Nachdem die Kopplung aufgehoben wurde, beginnt die Abzugshaube erneut zu piepen, so dass wieder ein Kochfeld angeschlossen werden kann.

Der Kopplungsvorgang startet erst wieder, nachdem das Kochfeld und die Abzugshaube ausgeschaltet waren.

REINIGUNG UND INSTANDHALTUNG

Vor Reinigungs- und Instandhaltungsarbeiten:

- ▷ Gerät ausschalten.
- ▷ Genaue Informationen zur Reinigung und Instandhaltung der Filter: Die mit dem Filter mitgelieferte Gebrauchsanweisung beachten.



Brandgefahr! Verletzungsgefahr!
Ablagerungen im Fettfilter können sich entzünden.

Filter, die nicht regelmäßig gereinigt oder gewechselt werden, können Feuer fangen, wenn mit offener Flamme oder starker Hitze unter der Abzugshaube hantiert wird.

- ▷ Alle Filter stets nach den angegebenen Intervallen reinigen oder wechseln.

Reinigung der Haubenflächen

- ▷ Verwenden Sie keine Scheuermittel und keine chemischen Reinigungsmittel, die die Oberflächen des Geräts angreifen oder zerkratzen könnten.
- ▷ Reinigen Sie die Abzugshaube mit einem feuchten Tuch und einem milden Flüssigreinigungsmittel.

Geruchsfilter

Einen neuen Geruchsfilter (Aktivkohlefilter) können Sie im Fachhandel erwerben.

- ▷ Geruchsfilter, die nicht waschbar sind, nicht waschen und nicht wieder verwenden. Die mit dem Filter mitgelieferte Gebrauchsanweisung beachten.
- ▷ Geruchsfilter alle 4 Betriebsmonate bzw. bei starkem Einsatz auch häufiger auswechseln.
- ▷ Gebrauchten Geruchsfilter über den Hausmüll entsorgen.

Geruchsfilter auswechseln

- ▷ Öffnen Sie die Klappe.

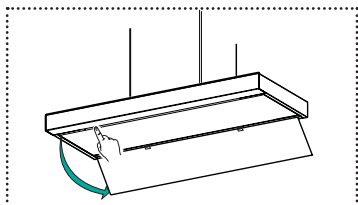

- ▷ Entnehmen Sie den Fettfilter.

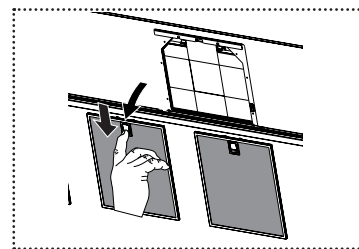

- ▷ Wechseln Sie den Geruchsfilter aus.

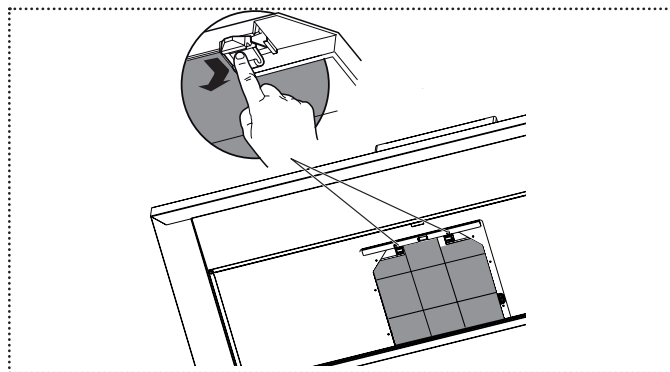

- ▷ Schließen Sie die Klappe.

Fettfilter

Der Fettfilter kann im Geschirrspüler gereinigt werden.

- ▷ Genaue Informationen zur Reinigung und Instandhaltung der Filter: Die mit dem Filter mitgelieferte Gebrauchsanweisung beachten.
- ▷ Fettfilter alle 2 Betriebsmonate bzw. bei starkem Einsatz häufiger reinigen.

Fettfilter reinigen

- ▷ Öffnen Sie die Klappe.

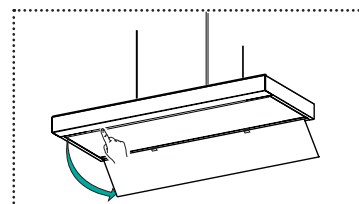

- ▷ Entnehmen Sie den Fettfilter.

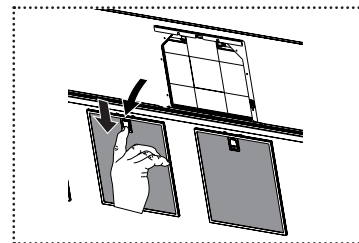

- ▷ Reinigen Sie den Fettfilter.
- ▷ Setzen Sie den Fettfilter wieder ein.
- ▷ Schließen Sie die Klappe.

Beleuchtung

- ▷ Austausch der LED-Strahler nur vom Kundendienst durchführen lassen.

ERSATZTEILE UND ZUBEHÖR

Neue Geruchs- und Fettfilter können Sie im Fachhandel erwerben.

Komponente	Typ, Teile-Nr.	Bemerkung
Geruchsfilter	112.0016.756	nicht waschbar
	112.0174.992	langlebig, waschbar
Fettfilter	133.0195.979	Kassettenfilter X 253x300

WARTUNG UND REPARATUR

Falsch ausgeführte Reparaturen können schwere Verletzungen, Schäden am Gerät verursachen sowie die Funktion des Geräts beeinträchtigen.

- ▷ Wartungsarbeiten an elektrischen Teilen und am Rauchabzug nur vom Hersteller oder vom Kundendienst durchführen lassen.
- ▷ Schadhafte Kabel nur vom Hersteller oder vom Kundendienst austauschen lassen.

ENTSORGUNG



Das Symbol am Produkt oder auf der Verpackung weist darauf hin, dass das Gerät nicht als normaler Hausmüll entsorgt werden darf.

Mit der vorschriftsmäßigen Entsorgung des Gerätes tragen Sie dazu bei, schädliche Auswirkungen auf Umwelt und Gesundheit zu vermeiden.

Weitere Informationen zum Recycling des Geräts erhalten Sie bei der zuständigen Behörde, der örtlichen Abfallbeseitigung oder beim Händler, der das Gerät verkauft hat.

- ▷ Ausrangiertes Gerät über die speziellen Sammelstellen für elektrische und elektronische Geräte entsorgen.

KUNDENSERVICE

- ▶ Die Kontaktadresse für Ihr Land finden Sie auf der Rückseite oder auf www.franke.com

TECHNISCHE DATEN

- ▶ Die technischen Daten finden Sie auf dem Typenschild Ihres Produkts.

Weitere Informationen zu technischen Daten finden Sie auf www.franke.com

SOMMAIRE

A propos de ce manuel d'utilisation	20
Usage prévu	20
Informations sur la sécurité	21
Vue d'ensemble	22
Utilisation	22
Mise en marche du panneau de commande	22
Allumage de l'éclairage et sélection de la puissance d'éclairage	22
Sélection du niveau de puissance	23
Arrêt de la ventilation	23
Commutation sur le mode intensif	23
Mode ventilation 24h	23
Arrêt différé	23
Mode auto	23
Alarme de saturation des filtres	24
Messages d'alarme	24
Connexion de la hotte sur la plaque de cuisson	24
Nettoyage et entretien	25
Nettoyage des surfaces de la hotte	25
Filtre à odeurs	25
Filtre à graisse	25
Eclairage	25
Pièces détachées et accessoires	26
Maintenance et réparation	26
Mise au rebut	26
Service après-vente	26
Caractéristiques techniques	26

A PROPOS DE CE MANUEL D'UTILISATION

Ce manuel d'utilisation s'applique à plusieurs modèles de cet appareil. Il est donc possible que certaines des fonctions et caractéristiques décrites ne soient pas disponibles sur votre modèle.

- ▶ Lisez attentivement le manuel d'utilisation avant d'utiliser l'appareil.
- ▶ Conservez le manuel d'utilisation.
- ▶ Utilisez l'appareil décrit dans ce manuel d'utilisation uniquement pour l'usage prévu.

Symbole	Signification
---------	---------------



Symbole d'avertissement. Risque de blessure.

-
- ▷ Actions dans les remarques de sécurité et avertissements pour éviter les blessures et les dommages.

-
- ▶ Action. Indique une action à effectuer.

-
- Résultat. Résultat d'une ou de plusieurs actions.

-
- ✓ Condition préalable à remplir avant d'exécuter l'action suivante.
-

USAGE PRÉVU

La hotte a été élaborée exclusivement pour une utilisation domestique, afin d'éliminer les vapeurs de cuisson.

La hotte, équipée d'un filtre à graisse, supprime les vapeurs qui se forment au-dessus d'une cuisinière, via un système de circulation ou d'évacuation d'air.

INFORMATIONS SUR LA SÉCURITÉ

Le fabricant ne pourra être tenu responsable des dommages consécutifs à une mauvaise installation ou à une utilisation incorrecte, impropre ou déraisonnable de l'appareil.

La hotte ne peut supporter les charges lourdes.

- ▷ Ne pas monter, se tenir ou s'asseoir sur la hotte.
- ▷ Ne pas placer d'objets lourds sur le dessus de la hotte.

Les enfants à partir de 8 ans et les personnes aux capacités physiques, sensorielles ou mentales réduites, ou disposant d'une expérience ou de connaissances limitées, ne doivent pas utiliser ni nettoyer l'appareil, excepté sous la surveillance et les ordres d'une personne responsable de leur sécurité.

Cet appareil n'est pas un jouet.

- ▷ Tenez les enfants hors de portée de l'appareil et du matériel d'emballage.
- ▷ Ne laissez pas les enfants sans surveillance à proximité de l'appareil.
- ▷ Ne laissez pas les enfants jouer avec l'appareil.
- ▷ Lors de l'utilisation de la hotte, respectez les manuels de la cuisinière et des appareils de cuisson utilisés sous la hotte ou pendant le fonctionnement de la hotte.

Risque d'incendie et de blessure par les flammes !

Les dépôts sur le filtre à graisse peuvent s'enflammer.

- ▷ N'utilisez pas de flammes près de l'appareil (p. ex. flambage culinaire).
- ▷ Nettoyez ou changez tous les filtres aux intervalles prescrits.

Lors de l'utilisation de friteuses, l'huile surchauffée peut s'embraser.

- ▷ Surveillez les friteuses pendant leur utilisation.

Risque de lésion oculaire par l'éclairage à LED !

L'éclairage à LED est très puissant et peut abîmer les yeux.

- ▷ Ne fixez pas des yeux l'éclairage à LED pendant une période prolongée.

Risque de décharge électrique en cas d'appareil endommagé !

- ▷ N'allumez pas l'appareil s'il est défectueux.
- ▷ Désactivez le fusible dans le boîtier à fusibles.
- ▷ Contactez le service après-vente.

Risque de décharge électrique en cas d'infiltration de liquide !

L'appareil contient des composants électriques.

- ▷ Assurez-vous qu'aucun liquide ne pénètre à l'intérieur de l'appareil.
- ▷ N'utilisez pas de vapeur sous pression pour nettoyer l'appareil.
- ▷ N'utilisez pas de chiffon humide pour nettoyer les éléments fonctionnels.

Risque de brûlures sur les surfaces chaudes !

Les parties métalliques accessibles de la hotte peuvent être très chaudes en cas d'utilisation d'appareils de cuisson émettant de fortes chaleurs (p. ex cuisinières à gaz).

- ▷ Ne touchez pas les surfaces chaudes.
- ▷ Soyez prudent à l'ouverture et à la fermeture du panneau dépliant.
- ▷ Portez des gants résistants à la chaleur.

VUE D'ENSEMBLE

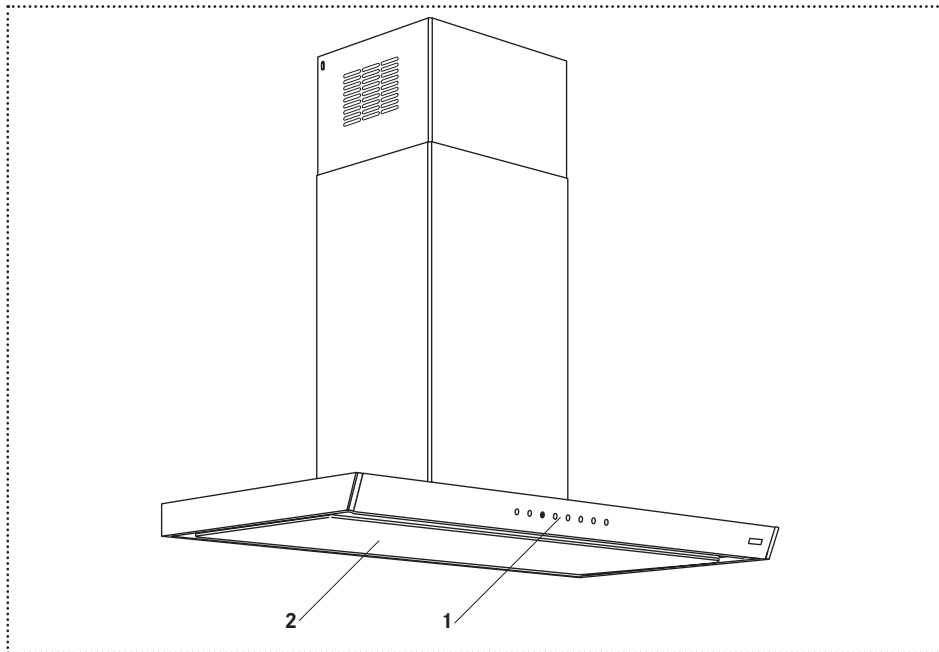

- 1 Panneau de commande
- 2 Couvercle du filtre à graisse

Touche	Fonction
①	Marche/Arrêt panneau de commande Arrêt ventilation
① ^h	Niveau de puissance 1 Mode ventilation 24h
②	Niveau de puissance 2
③	Niveau de puissance 3
⌘	Mode intensif activé/désactivé
🕒	Arrêt différé activé/désactivé
⊛	Marche/Arrêt éclairage Puissance d'éclairage
Ⓐ	Alarme « Saturation du filtre » activée/ désactivée Mode auto (réactivation)

UTILISATION

Mise en marche du panneau de commande

- ▶ Appuyez sur ①.
 - Toutes les icônes s'allument avec une intensité moyenne.
 - Sans utilisation pendant 15 secondes, elles repassent en veille.

Allumage de l'éclairage et sélection de la puissance d'éclairage

Eclairage à pleine intensité

- ▶ Appuyez brièvement sur ⊛.

Eclairage à demi-intensité

- ▶ Appuyez sur ⊛ pendant 2 secondes.

Sélection du niveau de puissance

Niveau 1

- ▶ Appuyez sur .
 - L'icône de la touche  s'allume.

Niveau 2

- ▶ Appuyez sur .
 - L'icône de la touche  s'allume.

Niveau 3

- ▶ Appuyez sur .
 - L'icône de la touche  s'allume.



Arrêt de la ventilation

- ▶ Appuyez sur .

Commutation sur le mode intensif

Le mode intensif permet de chasser les fortes odeurs et fumées qui sont générées à la cuisson. Le mode intensif peut être activé n'importe quand, sur n'importe quel niveau de puissance, y compris quand la ventilation est coupée. La ventilation intensive est activée pendant 6 minutes. A la fin des 6 minutes, le niveau de puissance sélectionné au départ est réactivé.

Mise en marche

- ▶ Appuyez sur .
 - Pendant la durée de fonctionnement, l'icône de la touche  clignote toutes les secondes.



Arrêt

- ▶ Appuyez sur  ou sur .



Mode ventilation 24h

Le mode ventilation 24h allume l'entraînement sur le niveau de puissance 1 (10 minutes de fonctionnement, puis 50 minutes d'arrêt). Le mode ventilation 24h ne peut pas être sélectionné pendant le Arrêt différé ou en mode intensif.

Mise en marche

- ▶ Appuyez pendant 2 secondes sur .
 - L'icône de la touche  clignote.

Arrêt

- ▶ Appuyez pendant 2 secondes sur  ou appuyez sur .

Arrêt différé

L'arrêt différé arrête la ventilation automatiquement au bout de 15 minutes, ce qui contribue à supprimer les odeurs tenaces. L'arrêt différé peut être sélectionné sur n'importe quel niveau de puissance. L'arrêt différé ne peut pas être sélectionné en mode ventilation 24h ou intensif.

Mise en marche

- ▶ Appuyez sur .
 - L'icône de la touche  s'allume.

Arrêt



- ▶ Appuyez sur  ou sur .

Mode auto

La hotte est conçue pour fonctionner automatiquement en lien avec la plaque de cuisson. La fonction du mode automatique est définie automatiquement au début de la cuisson avec la plaque de cuisson allumée. L'icône  s'allume et l'éclairage se met en marche. La vitesse est accrue automatiquement par la plaque de cuisson. Si vous choisissez manuellement une certaine vitesse ou si vous coupez la ventilation, la fonction mode auto est désactivée.

A la fin de la cuisson, après avoir éteint la plaque, la hotte attend environ 60 secondes avant de se couper (ventilation et éclairage).

Réactivation du mode auto

- ▶ Appuyez brièvement sur .
 - L'icône de la touche  s'allume.

Alarme de saturation des filtres

L'alarme de nettoyage du filtre à graisse s'active au bout de 100 heures de fonctionnement de la hotte. L'alarme de remplacement du filtre à odeurs s'active au bout de 200 heures de fonctionnement de la hotte.

Activation de l'alarme « Saturation du filtre »

- ▶ Appuyez pendant 2 secondes sur **3**.
 - Toutes les icônes clignotent 2x. L'alarme est activée.

Désactivation de l'alarme « Saturation du filtre »

- ▶ Appuyez sur **3**.
 - Toutes les icônes clignotent 1x. L'alarme est désactivée.

Réinitialisation de l'alarme « Saturation du filtre »

- ▶ Appuyez pendant 2 secondes sur **A5**.
 - Toutes les icônes clignotent 3x. L'alarme est réinitialisée.

Messages d'alarme

Alarme 1 « Saturation du filtre à graisse »

En cas d'alarme 1, le filtre à graisse doit être nettoyé. Les icônes des touches **A5** et **2** clignotent.

- ▶ Nettoyez le filtre à graisse.

Alarme 2 « Saturation du filtre à odeurs »

En cas d'alarme 2, le filtre à odeurs doit être changé et le filtre à graisse nettoyé.

Les icônes des touches **A5** et **3** clignotent.

- ▶ Remplacez le filtre à odeurs.
- ▶ Nettoyez le filtre à graisse.

Connexion de la hotte sur la plaque de cuisson

Certains modèles de cette hotte peuvent être connectés à des plaques de cuisson spécifiques, afin d'établir une connexion hotte-plaque de cuisson. A la première utilisation, il peut être nécessaire d'établir la connexion de la hotte avec la plaque de cuisson.

Connectivité hotte/plaque de cuisson

- ▶ Allumez la nouvelle hotte et la nouvelle plaque de cuisson dans un intervalle de 1 minute.
 - La procédure de connexion s'amorce automatiquement.
 - Durant cette procédure, la hotte émet un bip périodiquement..
 - Après quelques minutes, la connexion est terminée et la hotte bipe avec une séquence spécifique.

La hotte et la plaque de cuisson sont maintenant capables de se reconnecter automatiquement à chaque mise en marche/arrêt.

Déconnexion hotte/plaque de cuisson

Pour déconnecter la plaque de cuisson ou la hotte, répétez la séquence suivante pour chaque appareil :

- ▶ mise en marche 5 s, arrêt 5 s, 5 fois de suite. Cette procédure peut être exécutée pour la hotte et la plaque de cuisson individuellement ou pour les deux appareils.
 - Après le déconnexion, la hotte recommence à biper, dans l'attente de la reconnexion d'une plaque de cuisson.

La connexion ne redémarre pas tant que la hotte et la plaque de cuisson ne sont pas arrêtées.

NETTOYAGE ET ENTRETIEN

Avant le nettoyage ou la maintenance :

- ▷ Arrêtez l'appareil.
- ▷ Pour les détails sur le nettoyage et l'entretien, reportez-vous au manuel fourni avec le filtre.



Risque d'incendie ! Risque de blessure !
Les dépôts sur le filtre à graisse peuvent s'enflammer.

S'ils ne sont pas régulièrement nettoyés ou changés, les filtres peuvent s'enflammer en présence de flammes ou de forte chaleur sous la hotte.

- ▷ Nettoyez ou changez tous les filtres aux intervalles prescrits.

Nettoyage des surfaces de la hotte

- ▷ N'utilisez de détergents chimiques, sous peine de corroder ou rayer les surfaces de l'appareil.
- ▶ Nettoyez la hotte avec un chiffon humide et un détergent liquide neutre.

Filtre à odeurs

Des filtres à odeurs (filtre à charbon actif) sont disponibles dans les boutiques spécialisées.

- ▷ Un filtre à odeurs non lavable ne doit pas être lavé ni réutilisé. Pour les détails sur le nettoyage et l'entretien, reportez-vous au manuel.
- ▷ Changez le filtre à odeurs après 4 mois d'utilisation ou plus tôt, en cas d'utilisation intensive.
- ▷ Jetez le filtre à odeurs usagé avec les déchets ménagers.

Remplacement du filtre à odeurs

- ▶ Ouvrez le couvercle.

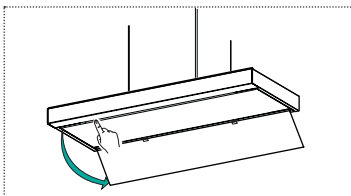

- ▶ Retirez le filtre à graisse.

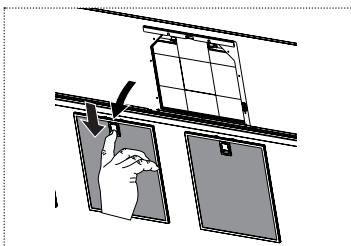

- ▶ Remplacez le filtre à odeurs.

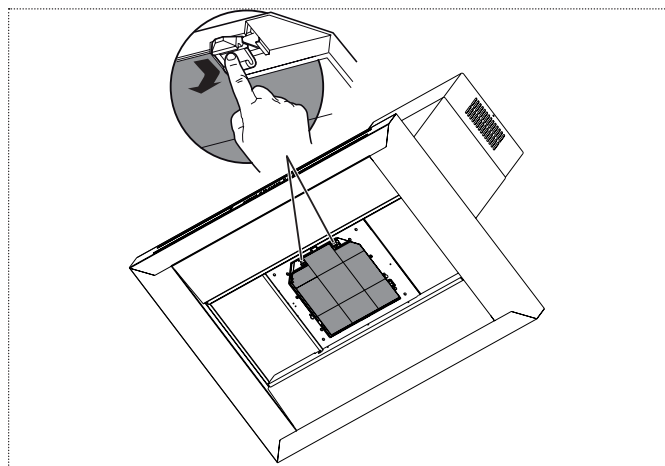

- ▶ Fermez le couvercle.

Filtre à graisse

Le filtre à graisse peut être nettoyé au lave-vaisselle.

- ▷ Pour les détails sur le nettoyage et l'entretien, reportez-vous au manuel fourni avec le filtre.
- ▷ Nettoyez le filtre à odeurs après 2 mois d'utilisation ou plus tôt, en cas d'utilisation intensive.

Nettoyage du filtre à graisse

- ▶ Ouvrez le couvercle.

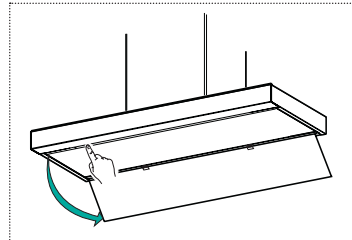

- ▶ Retirez le filtre à graisse.

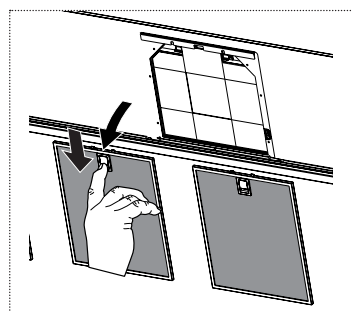

- ▶ Nettoyez le filtre à graisse.
- ▶ Remettez le filtre à graisse en place.
- ▶ Fermez le couvercle.

Eclairage

- ▷ Assurez-vous que les LED des spots ne sont remplacées que par le SAV.

PIÈCES DÉTACHÉES ET ACCESSOIRES

Des filtres à graisse et à odeurs sont disponibles dans les boutiques spécialisées.

Composant	Type, réf.	Remarque
Filtre à odeurs	112.0016.756	non lavable
	112.0174.992	Longue durée, lavable
Filtre à graisse	133.0195.979	Filtre à cassette X 253x300

MAINTENANCE ET RÉPARATION

Si elles sont mal effectuées, les réparations peuvent provoquer des blessures graves, endommager l'appareil et ses accessoires ou affecter son fonctionnement.

- ▷ Assurez-vous que la maintenance sur les composants électriques et sur l'évacuation de

fumée est effectuée uniquement par le fabricant ou le SAV.

- ▷ Assurez-vous que les câbles endommagés ne sont remplacés que par le fabricant ou le SAV.

MISE AU REBUT



Le symbole sur le produit ou sur l'emballage indique que l'appareil ne doit pas être jeté avec les déchets ménagers.

En éliminant l'appareil correctement, vous contribuez à éviter des conséquences graves pour l'environnement et la santé.

Des informations complémentaires sur le recyclage de l'appareil sont disponibles auprès de l'autorité compétente, du service local de traitement des déchets ou du revendeur de l'appareil.

- ▷ Éliminez l'appareil via un point de collecte spécialisé pour les déchets électroniques et électriques.

SERVICE APRÈS-VENTE

- ▶ Reportez-vous à l'adresse de contact pour votre pays, au dos de ce manuel ou sur le site internet : www.franke.com

CARACTÉRISTIQUES TECHNIQUES

- ▶ Reportez-vous à la plaque constructeur sur le produit.

D'autres caractéristiques techniques sont disponibles à l'adresse :

- www.franke.com

INHOUDSOPGAVE

Over deze handleiding	28
Gebruik	28
Veiligheidsgegevens	29
Overzicht	30
Werking	31
Bedieningspaneel inschakelen	31
Verlichting en lichtniveau selecteren	31
Stand selecteren	31
Ventilatie uitschakelen	31
Intensieve modus inschakelen	31
Ventilatiemodus 24 u	31
Vertraagd uitschakelen	31
Automodus	32
Filterverzadigingsalarm	32
Alarmberichten	32
Afzuigkap bij kookplaat installeren	32
Reiniging en onderhoud	33
Oppervlakken van afzuigkap reinigen	33
Geurfilter	33
Vetfilter	33
Verlichting	33
Onderdelen en accessoires	34
Onderhoud en reparatie	34
Milieu	34
Klantenservice	34
Technische gegevens	34

OVER DEZE HANDLEIDING

Deze gebruikershandleiding is van toepassing op diverse modellen van het apparaat. Het is daarom mogelijk dat enkele van de beschreven kenmerken en functies niet op uw specifieke model van toepassing zijn.

- ▶ Lees de gebruikershandleiding zorgvuldig vóór gebruik.
- ▶ Bewaar deze gebruikershandleiding.
- ▶ Gebruik het in deze gebruikershandleiding beschreven apparaat uitsluitend volgens het bedoelde gebruik.

Symbol **Betekenis**



Waarschuwingssymbool. Waarschuwing tegen risico's op letsel.

▷ Veiligheidsacties en waarschuwingen om letsel of schade te voorkomen.

▶ Actiestap. Een actie die moet worden ondernomen.

▪ Resultaat. Resultaat van één of meer actiestappen.

✓ Voorwaarde waaraan moet worden voldaan voordat de volgende actie uitgevoerd kan worden.

GEBRUIK

De afzuigkap is exclusief ontworpen voor huishoudelijk gebruik om kookdampen te verwijderen.

De afzuigkap, uitgerust met een vetfilter, verwijdert via luchtcirculatie of een luchtafvoersysteem geuren die zich boven de kookplaat verzamelen.

VEILIGHEIDSGEGEVENS

De fabrikant kan niet aansprakelijk worden gesteld voor mogelijke schade als gevolg van een onjuiste installatie en onjuist, onzorgvuldig of onredelijk gebruik van het apparaat.

De afzuigkap kan niet tegen belasting.

- ▷ Niet op de afzuigkap klimmen, staan of zitten.
- ▷ Plaats geen zware voorwerpen op de afzuigkap.

Kinderen van 8 jaar of ouder en personen met fysieke, zintuiglijke of verstandelijke beperkingen of met beperkte ervaring of kennis mogen het apparaat niet gebruiken of reinigen, uitgezonderd indien ze toezicht hebben van of worden geïnstrueerd door een persoon die verantwoordelijk is voor hun veiligheid.

Kinderen onder 8 jaar mogen het apparaat niet gebruiken of reinigen, zelfs niet onder toezicht. Dit apparaat is geen speelgoed.

- ▷ Houd kinderen weg van het apparaat en het verpakkingsmateriaal.
- ▷ Laat geen kinderen bij het apparaat zonder toezicht.
- ▷ Laat kinderen niet met het apparaat spelen.
- ▷ Lees bij gebruik van de afzuigkap de handleidingen van de kookapparaten die worden gebruikt onder de afzuigkap of terwijl de afzuigkap aanstaat.

Brandgevaar en risico op letsel als gevolg van open vuur!

Overblijfselen in het vetfilter kunnen vlam vatten.

- ▷ Gebruik geen open vuur naast het apparaat (bv. flamberen).
- ▷ Reinig of vervang altijd alle filters op de vermelde intervallen.

Bij gebruik van frituurpannen kan oververhitte olie ontvlammen.

- ▷ Houd fritouses tijdens gebruik continu in de gaten.

Risico op oogletsel als gevolg van ledlicht!

Het ledlicht is erg helder en kan de ogen beschadigen.

- ▷ Kijk niet voor langere tijd direct in het ledlicht.

Risico op elektrische schok door beschadigd apparaat!

- ▷ Schakel niet een beschadigd apparaat in.
- ▷ Schakel de zekering uit in de zekeringkast.
- ▷ Neem contact op met de klantenservice.

Risico op elektrische schok door indringende vloeistof!

Het apparaat bevat elektronische componenten.

- ▷ Zorg ervoor dat er geen vloeistoffen in het apparaat dringen.
- ▷ Gebruik geen stoom onder druk om het apparaat te reinigen.
- ▷ Gebruik geen natte doek om onderdelen te reinigen.

Risico op brandwonden door hete oppervlakken!

Toegankelijke metalen onderdelen van de afzuigkap kunnen bij het gebruik van kookapparaten (bv. gaskookplaten) erg heet worden. Dit genereert veel warmte.

- ▷ Raak geen hete oppervlakken aan.
- ▷ Wees voorzichtig bij het openen en sluiten van het uitklapbare paneel.
- ▷ Draag hittebestendige handschoenen.

OVERZICHT

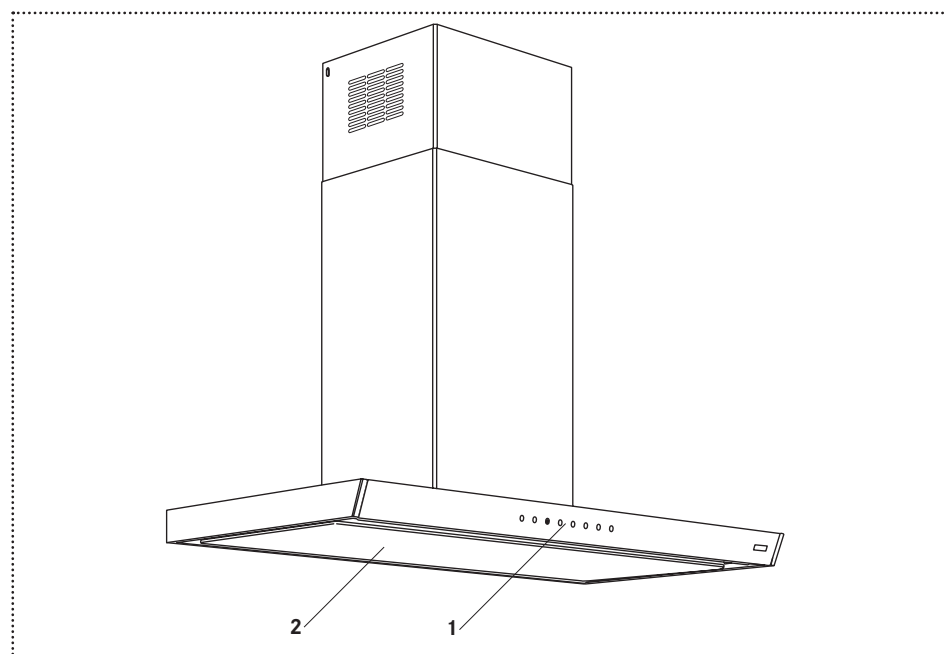

- 1 Bedieningspaneel
- 2 Afdekplaat van het vetfilter

Toets	Functie
①	Bedieningspaneel aan/uit Ventilatie uit
① ^h	Stand 1 Ventilatiemodus 24 u
②	Stand 2
③	Stand 3
⌘	Intensieve modus aan/uit
⌚	Vertraagde uitschakeling aan/uit
⊛	Verlichting aan/uit Verlichtingsniveau
Ⓐ	Alarm „filterverzadiging“ actief/inactief Automodus (heractivering)

WERKING

Bedieningspaneel inschakelen

- ▶ Druk op ①.
 - Alle pictogrammen lichten op halve sterkte op.
 - Indien het apparaat 15 seconden niet wordt gebruikt gaat het terug naar standby-stand.

Verlichting en lichtniveau selecteren

Licht op volle sterkte

- ▶ Druk kort op ☼.

Licht op halve sterkte

- ▶ Druk 2 seconden op ☼.

Stand selecteren

Niveau 1

- ▶ Druk op ①.
 - Het pictogram van de toets ① licht op.

Niveau 2

- ▶ Druk op ②.
 - Het pictogram van de toets ② licht op.

Niveau 3

- ▶ Druk op ③.
 - Het pictogram van de toets ③ licht op.

Ventilatie uitschakelen

- ▶ Druk op ①.

Intensieve modus inschakelen

De intensieve modus gaat extreme geuren en rook te lijf die tijdens het koken ontstaan.

De intensieve modus kan op elke gewenste stand en ook als de ventilatie uitstaat worden ingeschakeld.

De intensieve modus duurt 6 minuten. Na 6 minuten gaat de afzuigkap automatisch terug naar de stand die daarvoor was ingesteld.

Inschakelen

- ▶ Druk op ☼.
 - Tijdens de werkingstijd knippert het pictogram in de toets ☼ 1x per seconde.

Uitschakelen

- ▶ Druk op ☼ of ①.

Ventilatiemodus 24 u

De ventilatiemodus 24 u zet de aanvoer op stand 1 (10 minuten aan en 50 minuten uit).

De ventilatiemodus 24 u kan niet worden ingesteld als vertraagd uitschakelen of de intensieve modus aanstaat.

Inschakelen

- ▶ Druk 2 seconden op ①.
 - Het pictogram van de toets ① knippert.

Uitschakelen

- ▶ Druk 2 seconden op ① of druk op ①.

Vertraagd uitschakelen

Vertraagd uitschakelen schakelt de ventilatie automatisch na 15 minuten uit en helpt resterende geuren verdwijnen. Het vertraagd uitschakelen kan op elke stand worden ingesteld. Het vertraagd uitschakelen kan niet worden ingesteld als de intensieve modus of ventilatiemodus 24 u aanstaat.

Inschakelen

- ▶ Druk op ⌚.
 - Het pictogram van de toets ⌚ licht op.

Uitschakelen

- ▶ Druk op ⌚ of ①.

Automodus

De afzuigkap is ontworpen om automatisch samen te functioneren met de kookplaat.

De automodusfunctie wordt automatisch ingesteld bij het begin van het koken en als de kookplaat in werking is. Het pictogram  licht op en de verlichting gaat aan. Het snelheidsniveau wordt automatisch door de kookplaat verhoogd.

Als u handmatig een bepaalde stand kiest of de ventilatie uitschakelt, wordt de automodusfunctie gedeactiveerd.

Na het koken en uitschakelen van de kookplaat wordt de afzuigkap ongeveer na 60 seconden uitgeschakeld (ventilatie en verlichting).

Automodus heractiveren

- ▶ Druk kort op .
 - Het pictogram van de toets  licht op.

Filterverzadigingsalarm

Het alarm voor het reinigen van het vetfilter gaat na 100 uur effectieve werkingstijd van de afzuigkap af. Het alarm voor het vervangen van het geurfilter gaat na 200 uur effectieve werkingstijd van de afzuigkap af.

Activeren van alarm „filterverzadiging“

- ▶ Druk 2 seconden op .
 - Alle pictogrammen knipperen 2x. Het alarm wordt geactiveerd.

Deactiveren van alarm „filterverzadiging“

- ▶ Druk op .
 - Alle pictogrammen knipperen 1x. Het alarm wordt gedeactiveerd.



Resetten van „filterverzadiging“

- ▶ Druk 2 seconden op .
 - Alle pictogrammen knipperen 3x. Het alarm wordt gereset.

Alarmberichten

Alarm 1 „Vetfilterverzadiging“



Als alarm 1 afgaat moet u het vetfilter reinigen.

De pictogrammen van de toetsen  en  knipperen.

- ▶ Reinig het vetfilter.

Alarm 2 „Geurfilterverzadiging“

Als alarm 2 afgaat moet u het geurfilter vervangen en het vetfilter reinigen.

De pictogrammen van de toetsen  en  knipperen.

- ▶ Vervang het geurfilter.
- ▶ Reinig het vetfilter.

Afzuigkap bij kookplaat installeren

Enkele modellen van deze afzuigkap kunnen worden aangesloten op specifieke kookplaten voor een afzuigkap-kookplataansluiting.

Bij het eerste gebruik is het mogelijk noodzakelijk om de afzuigkap op de kookplaat aan te sluiten.

Aansluiten afzuigkap op kookplaat

- ▶ Schakel een nieuwe afzuigkap en kookplaat binnen 1 minuut na elkaar aan.
 - De aansluiting van de apparaten gaat automatisch.
 - De afzuigkap zal tijdens de aansluiting af en toe een „piep“ geven.
 - Na enkele minuten piepen is het aansluiten afgerond en piept de afzuigkap in een bepaald ritme.

De afzuigkap en kookplaat kunnen nu iedere keer dat ze worden in-/uitgeschakeld met elkaar worden verbonden.

Ontkoppelen afzuigkap en kookplaat

Herhaal de volgende volgorde voor elk apparaat bij het ontkoppelen van de kookplaat of afzuigkap:

- ▶ Voor 5 keer 5 sec. inschakelen, 5 sec. uitschakelen.

Deze procedure kan afzonderlijk worden uitgevoerd voor de kookplaat en afzuigkap of voor beide apparaten.

- Na het ontkoppelen begint de afzuigkap opnieuw te piepen, wachtend op een kookplaat die wordt aangesloten.

Het koppelen zal niet opnieuw beginnen totdat de kookplaat en afzuigkap uitgeschakeld zijn.

REINIGING EN ONDERHOUD

Voordat u begint met reinigen en onderhoud:

- ▷ schakel het apparaat uit.
- ▷ Bekijk de handleiding van het filter voor reinigings- en onderhoudsgegevens.



Brandgevaar! Risico op letsel!

Overblijfselen in het vetfilter kunnen vlam vatten. Filters die niet regelmatig worden gereinigd of vervangen kunnen vlam vatten indien er onder de afzuigkap sprake is van open vuur of extreme hitte.

- ▷ Reinig of vervang altijd alle filters op de vermelde intervallen.

Oppervlakken van afzuigkap reinigen

- ▷ Gebruik geen schuur- of chemische reinigingsmiddelen die de oppervlakken van het apparaat kunnen aantasten of krassen veroorzaken.
- ▶ Reinig de afzuigkap met een vochtige doek en neutraal, vloeibaar reinigingsmiddel.

Geurfilter

Nieuwe geurfilters (actief koolstoffilter) zijn verkrijgbaar in speciaalzaken.

- ▷ U moet een geurfilter niet wassen of hergebruiken. Bekijk de handleiding voor reinigings- en onderhoudsgegevens.
- ▷ Verwissel het geurfilter na 4 maanden werking of eerder na intensief gebruik.
- ▷ Verwijder het gebruikte geurfilter bij het huishoudelijke afval.

Geurfilter vervangen

- ▶ Open de afdekplaat.

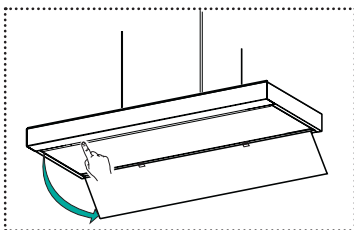

- ▶ Verwijder het vetfilter.

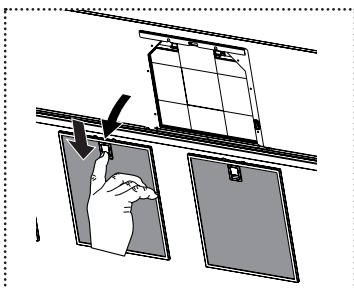

- ▶ Vervang het geurfilter.

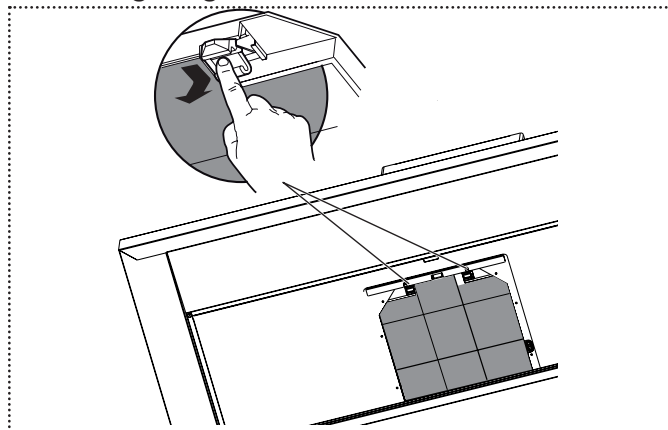

- ▶ Sluit de afdekplaat.

Vetfilter

Het vetfilter kan in de vaatwasser worden gereinigd.

- ▷ Bekijk de handleiding van het filter voor reinigings- en onderhoudsgegevens.
- ▷ Reinig het vetfilter na 2 maanden werking of eerder na intensief gebruik.

Vetfilter reinigen

- ▶ Open de afdekplaat.

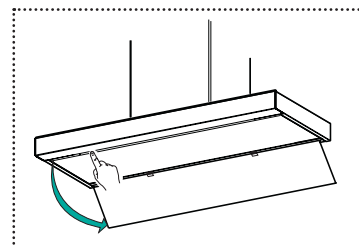

- ▶ Verwijder het vetfilter.

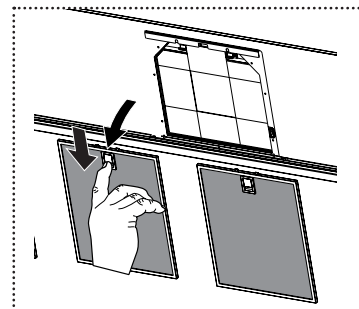

- ▶ Reinig het vetfilter.
- ▶ Plaats het vetfilter weer op zijn plek.
- ▶ Sluit de afdekplaat.

Verlichting

- ▷ Zorg ervoor dat ledlampjes uitsluitend door de klantenservice worden vervangen.

ONDERDELEN EN ACCESSOIRES

Nieuwe geur- en vetfilters zijn verkrijgbaar in speciaalzaken.

Onderdeel	Type, artikelnr.	Opmerking
Geurfilter	112.0016.756	niet wasbaar
	112.0174.992	duurzaam, wasbaar
Vetfilter	133.0195.979	Cassettefilter X 253x300

ONDERHOUD EN REPARATIE

Indien reparaties niet correct worden uitgevoerd kunnen ze ernstig letsel en schade aan het apparaat en onderdelen veroorzaken, alsmede de werking van het apparaat beïnvloeden.

- ▷ Zorg ervoor dat het onderhoud van elektrische componenten en aan de afzuigkap uitsluitend

wordt uitgevoerd door de fabrikant of klantenservice.

- ▷ Zorg ervoor dat beschadigde kabels uitsluitend door de fabrikant of klantenservice worden vervangen.

MILIEU



Het symbool op het product of de verpakking geeft aan dat het apparaat niet als huishoudelijk afval mag worden verwijderd

Door het zorgvuldig afvoeren van het apparaat helpt u schadelijke gevolgen voor het milieu en de gezondheid te voorkomen.

Meer gegevens over de recycling van het apparaat zijn beschikbaar bij de bevoegde instantie, plaatselijke afvalverwerkingsdienst of de verkoper van het apparaat.

- ▷ Verwijder het apparaat dat moet worden weggegooid via een speciaal afvalverzamelpunt voor elektronische en elektrische apparaten.

KLANTENSERVICE

- ▶ Bekijk de contactgegevens van uw land op de achterpagina of op www.franke.com.

TECHNISCHE GEGEVENS

- ▶ Bekijk het typeplaatje op het product.

Meer technische gegevens zijn beschikbaar op: www.franke.com

INDICE

Informazioni sul manuale	36
Utilizzo	36
Informazioni per la sicurezza	37
Vista d'insieme	38
Funzionamento	38
Accensione del pannello di comando	38
Selezione dell'illuminazione e del relativo livello	38
Selezione del livello di potenza	39
Disattivazione della ventilazione	39
Attivazione/disattivazione della modalità intensiva	39
Modalità di ventilazione 24h	39
Spegnimento ritardato	39
Modalità automatica AutoMode	39
Allarme saturazione filtro	40
Messaggi di allarme	40
Connessione cappa-piano di cottura	40
Pulizia e cura	40
Pulizia delle superfici della cappa	41
Filtro antiodori	41
Filtro antigrasso	41
Illuminazione	41
Parti di ricambio e accessori	42
Manutenzione e riparazione	42
Smaltimento	42
Servizio di assistenza	42
Dati tecnici	42

INFORMAZIONI SUL MANUALE

Questo libretto di uso è valido per diversi modelli del dispositivo. È quindi possibile che alcune delle caratteristiche e funzioni qui descritte non siano disponibili nel modello specifico acquistato.

- ▶ Leggere attentamente il libretto di uso prima di utilizzare il dispositivo.
- ▶ Conservare il libretto di uso.
- ▶ Utilizzare il dispositivo descritto in questo libretto di uso solo conformemente all'utilizzo.

Simbolo Significato



Avviso di pericolo. Avviso di pericolo di lesioni.

- ▷ Azioni in sicurezza e avvertenze per evitare lesioni o danni.
 - ▶ Azione. Specifica un'azione che deve essere compiuta.
 - Risultato. Risultato di una o più azioni.
 - ✓ Presupposto che deve essere soddisfatto prima di eseguire l'azione successiva.
-

UTILIZZO

La cappa è stata progettata esclusivamente per uso domestico allo scopo di eliminare i vapori di cottura.

La cappa, dotata di filtro antigrasso, rimuove i vapori che si formano al di sopra del piano di cottura attraverso un sistema di circolazione dell'aria o di estrazione dell'aria.

INFORMAZIONI PER LA SICUREZZA

Il produttore non risponde dei danni che possono verificarsi a causa di un'installazione non corretta e di un utilizzo del dispositivo non corretto, non adeguato o irragionevole.

La cappa non può sostenere carichi pesanti.

- ▷ Non salire, non stare in piedi né sedersi sulla cappa.
- ▷ Non appoggiare oggetti sulla cappa.

I bambini dagli 8 anni di età e persone con capacità fisiche, sensoriali o mentali limitate o con esperienza o conoscenza limitate non possono utilizzare né pulire il dispositivo, tranne nel caso in cui siano sorvegliati e istruiti da una persona responsabile della loro sicurezza.

Questo dispositivo non è un giocattolo.

- ▷ Tenere il dispositivo e il materiale di imballaggio lontani dalla portata dei bambini.
- ▷ Non lasciare bambini incustoditi nelle vicinanze del dispositivo.
- ▷ Non consentire ai bambini di giocare con il dispositivo.
- ▷ Quando si utilizza la cappa rispettare le indicazioni dei manuali del piano di cottura e dei dispositivi di cottura utilizzati al di sotto della cappa o quando la cappa è in funzione.

Pericolo di incendio e di lesioni per via di fiamme libere!

I depositi sul filtro antigrasso possono incendiarsi.

- ▷ Non utilizzare fiamme libere nelle vicinanze del dispositivo (per es. se si preparano piatti flambé).
- ▷ Pulire o sostituire sempre tutti i filtri negli intervalli specificati.

Se si utilizzano friggitorici, l'olio surriscaldato può prendere fuoco.

- ▷ Sorvegliare costantemente le friggitorici durante l'uso.

Rischio di lesioni agli occhi a causa della luce LED!

La luce LED è molto intensa e può danneggiare gli occhi.

- ▷ Non guardare direttamente nel fascio di luce LED in modo prolungato.

Rischio di scossa elettrica a causa del dispositivo danneggiato!

- ▷ Non accendere un dispositivo danneggiato.
- ▷ Disattivare il fusibile nella scatola dei fusibili.
- ▷ Contattare il servizio di assistenza.

Rischio di scossa elettrica a causa della penetrazione di liquidi!

Il dispositivo contiene componenti elettrici.

- ▷ Accertarsi che non penetrino liquidi all'interno del dispositivo.
- ▷ Non utilizzare vapore pressurizzato per pulire il dispositivo.
- ▷ Non utilizzare un panno umido per pulire gli elementi di comando.

Pericolo di ustioni a causa di superfici ad alte temperature!

Le parti metalliche accessibili della cappa possono raggiungere temperature molto elevate quando sono utilizzate con cucine e piani cottura che emettono grandi quantità di calore (per es. fornelli a gas).

- ▷ Non toccare le superfici calde.
- ▷ Prestare molta attenzione nell'apertura e nella chiusura del pannello estraibile.
- ▷ Indossare guanti resistenti al calore.

VISTA D'INSIEME

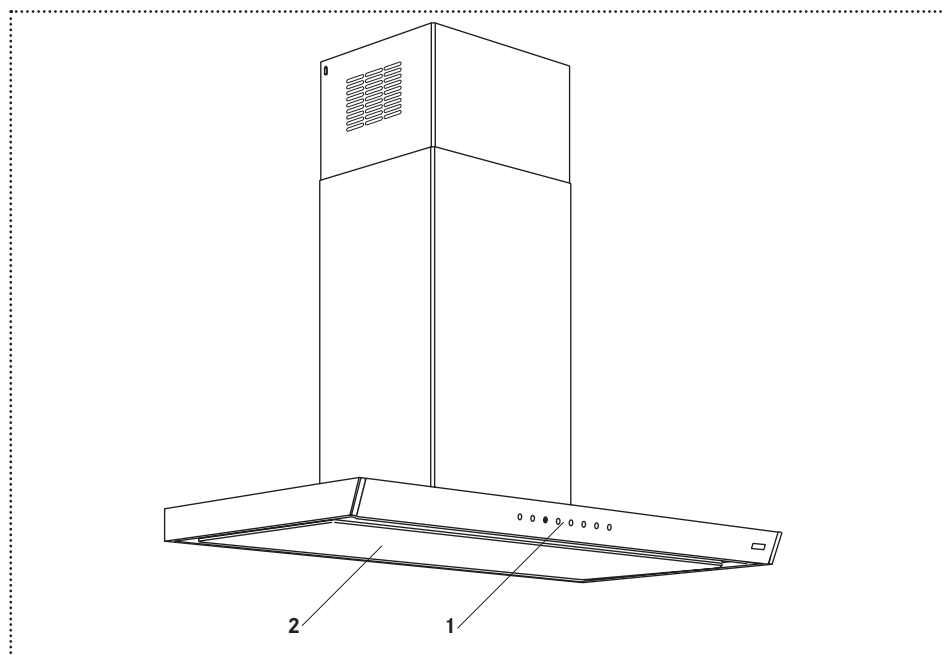

- 1 Pannello di comando
- 2 Copertura del filtro antigrasso

Tasto	Funzione
①	Pannello di comando on/off Disattivazione ventilazione
① ^h	Livello di potenza 1 Modalità di ventilazione 24h
②	Livello di potenza 2
③	Livello di potenza 3
⌘	Modalità intensiva on/off
⌚	Spegnimento ritardato on/off
⊛	Illuminazione on/off Livello di illuminazione
Ⓐ	Allarme "Saturazione filtro" attivo/disattivo AutoMode (riattivazione)

FUNZIONAMENTO

Accensione del pannello di comando

- ▶ Premere ①.
 - Tutte le icone si illuminano a metà della loro intensità luminosa.
 - Se il pannello resta inutilizzato per 15 secondi ritorna in standby.

Selezione dell'illuminazione e del relativo livello

Illuminazione a piena intensità

- ▶ Premere brevemente ⊛.

Illuminazione a mezza intensità

- ▶ Premere ⊛ per 2 secondi.

Selezione del livello di potenza

Livello 1

- ▶ Premere .
 - Si accende l'icona del tasto .

Livello 2

- ▶ Premere .
 - Si accende l'icona del tasto .

Livello 3

- ▶ Premere .
 - Si accende l'icona del tasto .



Disattivazione della ventilazione

- ▶ Premere .

Attivazione/disattivazione della modalità intensiva

La modalità intensiva combatte il fumo e gli odori diffusi che si possono produrre quando si cucina. La modalità intensiva può essere attivata in qualsiasi momento, a qualsiasi livello di potenza e quando la ventilazione è disattivata. La ventilazione intensiva funziona per 6 minuti. Dopo 6 minuti viene riattivato il livello di potenza originariamente selezionato.

Attivazione

- ▶ Premere .
 - Durante il funzionamento l'icona del tasto  lampeggia 1x al secondo.

Disattivazione

- ▶ Premere  o .

Modalità di ventilazione 24h



La modalità di ventilazione 24h attiva l'azionamento al livello di potenza 1 (attiva per 10 minuti e disattiva per 50 minuti).

La modalità di ventilazione 24h non può essere selezionata quando sono in funzione lo spegnimento ritardato o la modalità intensiva.

Attivazione

- ▶ Premere e tenere premuto  per 2 secondi.
 - L'icona del tasto  lampeggia.

Disattivazione

- ▶ Premere e tenere premuto  per 2 secondi o premere .

Spegnimento ritardato

Lo spegnimento ritardato disattiva automaticamente la ventilazione dopo 15 minuti e aiuta a eliminare i cattivi odori residui. Lo spegnimento ritardato può essere selezionato con qualsiasi livello di potenza. Lo spegnimento ritardato non può essere selezionato quando sono in funzione la modalità intensiva o la modalità di ventilazione 24h.

Attivazione

- ▶ Premere .
 - Si accende l'icona del tasto .

Disattivazione

- ▶ Premere  o .

Modalità automatica AutoMode

La cappa è progettata per funzionare automaticamente collegata al piano di cottura. La funzione AutoMode viene automaticamente impostata quando si avvia una cottura e il piano di cottura è in funzione. Si accende l'icona  e viene attivata l'illuminazione. Il livello di velocità verrà automaticamente aumentato dal piano di cottura. Se si seleziona manualmente una determinata velocità o si disattiva la ventilazione la funzione AutoMode viene disattivata.

Dopo aver terminato la cottura e spento il piano di cottura la cappa attende 60 secondi circa prima di disattivarsi (ventilazione e illuminazione).

Riattivazione di AutoMode

- ▶ Premere brevemente .
 - Si accende l'icona del tasto .

Allarme saturazione filtro

L'allarme per la pulizia del filtro antigrasso viene attivato dopo 100 ore di funzionamento effettivo della cappa.

L'allarme per la sostituzione del filtro antiiodori viene attivato dopo 200 ore di funzionamento effettivo della cappa.

Attivazione dell'allarme „Saturazione filtro“

- ▶ Premere e tenere premuto **3** per 2 secondi.
 - Tutte le icone lampeggiano 2x. L'allarme è attivato.

Disattivazione dell'allarme „Saturazione filtro“

- ▶ Premere **3**.
 - Tutte le icone lampeggiano 1x. L'allarme è disattivato.

Resettaggio dell'allarme „Saturazione filtro“

- ▶ Premere e tenere premuto **A^F** per 2 secondi.
 - Tutte le icone lampeggiano 3x. L'allarme è resettato.

Messaggi di allarme

Allarme 1 „Saturazione filtro antigrasso“

Quando si verifica l'allarme 1 è necessario pulire il filtro antigrasso.

Le icone dei tasti **A^F** e **2** lampeggiano.

- ▶ Pulire il filtro antigrasso.

Allarme 2 „Saturazione filtro antiiodori“

Quando si verifica l'allarme 2 è necessario sostituire il filtro antiiodori e pulire il filtro antigrasso.

Le icone dei tasti **A^F** e **3** lampeggiano.

- ▶ Sostituire il filtro antiiodori.
- ▶ Pulire il filtro antigrasso.

Connessione cappa-piano di cottura

Alcuni modelli di questa cappa possono essere accoppiati a piani di cottura specifici realizzando una connessione cappa-piano di cottura.

Per il primo utilizzo può essere necessario stabilire l'accoppiamento della cappa al piano di cottura.

Accoppiamento della cappa al piano di cottura

- ▶ Attivare una nuova cappa e un nuovo piano di cottura a distanza di 1 minuto l'una dall'altro.
 - La procedura di accoppiamento si avvia automaticamente.
 - Durante la procedura di accoppiamento la cappa emetterà periodicamente segnali acustici („beep“).
 - Dopo qualche minuto di „beep“ l'accoppiamento è completato e la cappa emette una specifica sequenza di segnali acustici.

La cappa e il piano di cottura sono ora in grado di ricollegarsi ogni volta che vengono attivati/disattivati.

Disaccoppiamento della cappa dal piano di cottura

Per disaccoppiare il piano di cottura o la cappa ripetere la sequenza qui indicata per ogni dispositivo:

- ▶ 5 secondi on, 5 secondi off per 5 volte.
- Questa procedura può essere eseguita per la cappa e il piano di cottura singolarmente o per entrambi i dispositivi.
- Dopo essere stata disaccoppiata, la cappa ricomincerà a emettere segnali acustici nell'attesa della riconnessione a un piano di cottura.

L'accoppiamento non verrà riavviato finché il piano di cottura e la cappa non sono disattivati.

PULIZIA E CURA

Prima di effettuare qualsiasi intervento di pulizia e cura:

- ▷ Spegnerne il dispositivo.
- ▷ Per informazioni dettagliate sulla pulizia e sulla cura del dispositivo consultare il manuale fornito con il filtro.



Pericolo di incendio! Rischio di lesioni!
I depositi sul filtro antigrasso possono incendiarsi.

I filtri che non vengono puliti o sostituiti regolarmente possono prendere fuoco se al di sotto della cappa vengono a trovarsi fiamme libere o un calore intenso.

- ▷ Pulire o sostituire sempre tutti i filtri negli intervalli specificati.

Pulizia delle superfici della cappa

- ▷ Non utilizzare agenti abrasivi o detersivi chimici poiché potrebbero corrodere o graffiare le superfici del dispositivo.
- ▶ Pulire la cappa utilizzando un panno umido e un detersivo liquido neutro.

Filtro antiiodori

Filtri antiiodori nuovi (filtri ai carboni attivi) sono disponibili nei negozi specializzati.

- ▷ Non lavare o riutilizzare filtri antiiodori non riutilizzabili. Per informazioni dettagliate sulla pulizia e sulla cura consultare il manuale.
- ▷ Sostituire il filtro antiiodori dopo 4 mesi di funzionamento o prima in caso di utilizzo intenso.
- ▷ Smaltire il filtro antiiodori usato con i normali rifiuti domestici.

Sostituzione del filtro antiiodori

- ▶ Aprire la copertura.

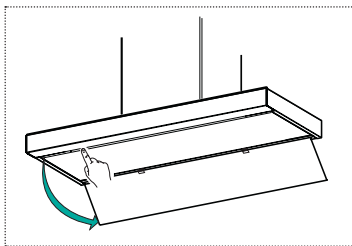

- ▶ Rimuovere il filtro antigrasso.

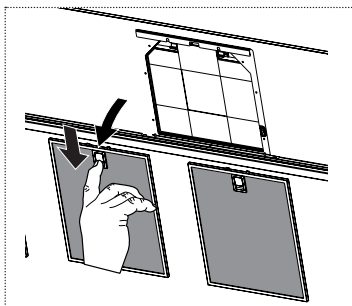

- ▶ Sostituire il filtro antiiodori.

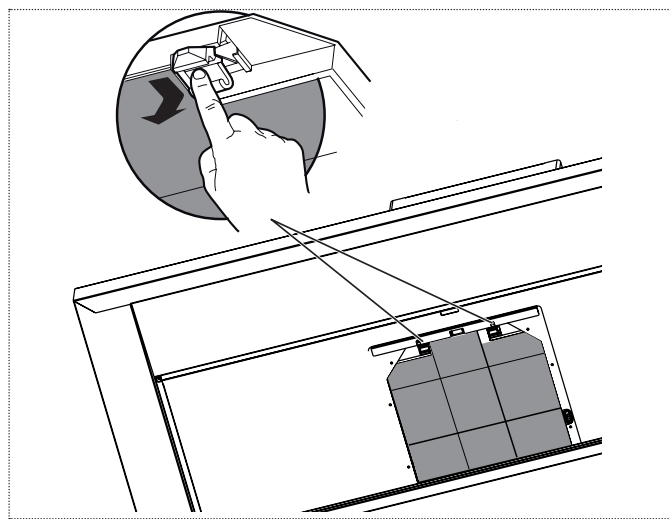

- ▶ Chiudere la copertura.

Filtro antigrasso

Il filtro antigrasso può essere lavato in lavastoviglie.

- ▷ Per informazioni dettagliate sulla pulizia e sulla cura del dispositivo consultare il manuale fornito con il filtro.
- ▷ Pulire il filtro antigrasso dopo 2 mesi di funzionamento o prima in caso di utilizzo intenso.

Pulizia del filtro antigrasso

- ▶ Aprire la copertura.

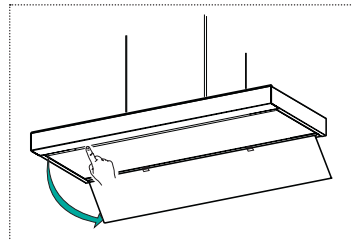

- ▶ Rimuovere il filtro antigrasso.

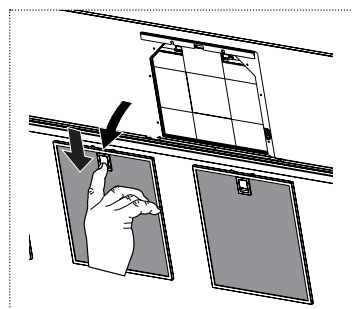

- ▶ Pulire il filtro antigrasso.
- ▶ Rimontare il filtro antigrasso.
- ▶ Chiudere la copertura.

Illuminazione

- ▷ Assicurarsi che i LED siano sostituiti unicamente dal servizio di assistenza.

PARTI DI RICAMBIO E ACCESSORI

Filtri antiodori e antigrasso nuovi sono disponibili nei negozi specializzati.

Componente	Tipo, art. n.	Osservazioni
Filtro antiodori	112.0016.756	Non lavabile
	112.0174.992	Lunga durata, lavabile
Filtro antigrasso	133.0195.979	Filtro a cassetta X 253x300

MANUTENZIONE E RIPARAZIONE

Se eseguite in modo non corretto, le riparazioni possono provocare gravi lesioni, danni al dispositivo e agli accessori e compromettere il funzionamento del dispositivo.

- ▷ Accertarsi che la manutenzione dei componenti elettrici e dell'evacuatore dei fumi sia effettuata unicamente dal produttore o dal servizio di assistenza.
- ▷ Assicurarsi che i cavi danneggiati siano sostituiti unicamente dal produttore o dal servizio di assistenza.

SMALTIMENTO



Questo simbolo sul prodotto o sulla confezione indica che il dispositivo non deve essere smaltito con i normali rifiuti domestici.

Lo smaltimento adeguato del dispositivo contribuisce a evitare conseguenze dannose per l'ambiente e la salute.

Maggiori informazioni sul riciclaggio del dispositivo possono essere ottenute dall'autorità competente, dal servizio di smaltimento rifiuti locale o dal fornitore del dispositivo.

- ▷ Smaltire il dispositivo presso un punto di raccolta rifiuti specializzato per dispositivi elettrici ed elettronici.

SERVIZIO DI ASSISTENZA

- ▶ Contattare l'indirizzo per il proprio paese riportato sul retro o sul sito www.franke.com

DATI TECNICI

- ▶ Consultare la targhetta di identificazione applicata sul prodotto.
 - Maggiori informazioni sui dati tecnici sono disponibili sul sito:
 - www.franke.com

ÍNDICE

Acerca de este manual	44
Uso previsto	44
Información de seguridad	45
Información general	46
Funcionamiento	46
Encendido del panel de control	46
Seleccionar la iluminación y el nivel de iluminación	46
Selección del nivel de potencia	47
Desconexión de la extracción	47
Conmutación del modo intensivo	47
Modo de extracción 24 h	47
Retardo de desconexión	47
AutoMode	47
Alarma de saturación del filtro	47
Mensajes de alarma	48
Conexión entre la campana y la placa de cocción	48
Limpieza y cuidado	48
Limpieza de las superficies de la campana	49
Filtro de eliminación de olores	49
Filtro de grasa	49
Iluminación	49
Repuestos y accesorios	50
Mantenimiento y reparación	50
Eliminación	50
Servicio de Asistencia Técnica	50
Datos técnicos	50

ACERCA DE ESTE MANUAL

Este manual se aplica a varios modelos del dispositivo. Por ello, puede que algunas de las funciones que se describen no estén disponibles en su modelo en concreto.

- ▶ Lea detenidamente el manual del usuario antes de utilizar el dispositivo.
- ▶ Guarde el manual del usuario.
- ▶ Use el dispositivo descrito en este manual del usuario solo y únicamente para su uso previsto.

Símbolo Significado



Símbolo de advertencia. Advertencia contra riesgos de lesión.

- ▷ Medidas de seguridad y notas de advertencia para evitar lesiones o daños.
 - ▶ Medida activa. Especifica una acción a realizar.
 - Resultado. Resultado de una o más acciones.
 - ✓ Condición previa que debe cumplirse para realizar la acción siguiente.
-

USO PREVISTO

La campana extractora se ha desarrollado exclusivamente para uso doméstico, para la eliminación de los humos y vapores de la cocina.

La campana, que está equipada con un filtro para grasa, elimina los humos y vapores que se forman sobre la placa de cocción a través de un sistema de circulación de aire o de escape de aire.

INFORMACIÓN DE SEGURIDAD

El fabricante no se hará responsable de ningún daño que pueda producirse como consecuencia de la instalación incorrecta, y el uso incorrecto, inadecuado o irrazonable del dispositivo.

La campana extractora no puede soportar cargas pesadas.

- ▷ No se suba ni se siente en la campana extractora.
- ▷ No coloque objetos pesados sobre la campana extractora.

Los niños y adultos con discapacidad mental, física o sensorial, o con experiencia o conocimientos limitados, no deberán usar ni limpiar el dispositivo, salvo que hayan sido instruidos y estén supervisados en todo momento por una persona responsable que garantice su seguridad.

Los niños menores de 8 años no deben usar ni limpiar el dispositivo, ni siquiera bajo supervisión. Este dispositivo no es un juguete.

- ▷ Mantenga el dispositivo y el material de embalaje fuera del alcance de los niños.
- ▷ No deje a los niños desatendidos cerca del dispositivo.
- ▷ No deje que los niños jueguen con el dispositivo.
- ▷ Cuando utilice la campana extractora, observe los manuales de la placa de cocción y del equipamiento de cocina que se use debajo de la campana extractora o mientras la campana extractora está en funcionamiento.

¡Peligro de incendio y riesgo de sufrir lesiones por llamas abiertas!

Los depósitos acumulados en el filtro de grasa podrían prenderse.

- ▷ No use llamas abiertas cerca del dispositivo (p. ej. flameado).
- ▷ Limpie o sustituya siempre todos los filtros siguiendo los intervalos especificados.

Cuando se utilizan freidoras, el aceite sobrecalentado puede prenderse.

- ▷ Controle en todo momento las freidoras durante su uso.

¡Riesgo de sufrir lesiones oculares por la luz LED!

La luz LED es muy brillante y puede dañar los ojos.

- ▷ No mire directamente a la luz LED durante un tiempo prolongado.

¡Si el dispositivo está dañado, puede causar una descarga eléctrica!

- ▷ No encienda el dispositivo si está dañado.
- ▷ Apague el fusible en la caja de fusibles.
- ▷ Póngase en contacto con el Servicio de Asistencia Técnica.

¡Peligro de descarga eléctrica en caso de entrada de líquidos!

El dispositivo contiene componentes eléctricos.

- ▷ Asegúrese de que no entren líquidos en el interior del dispositivo.
- ▷ No use vapor a presión para limpiar el dispositivo.
- ▷ No use un paño húmedo para limpiar los elementos de funcionamiento.

¡Riesgo de sufrir quemaduras en caso de contacto con las superficies calientes!

Las piezas metálicas accesibles de la campana extractora pueden alcanzar altas temperaturas si se usan con equipos de cocina que emitan grandes cantidades de calor (p. ej. hornillas de gas).

- ▷ No toque las superficies calientes.
- ▷ Tenga cuidado al abrir o cerrar el panel plegable.
- ▷ Utilice guantes resistentes al calor.

INFORMACIÓN GENERAL

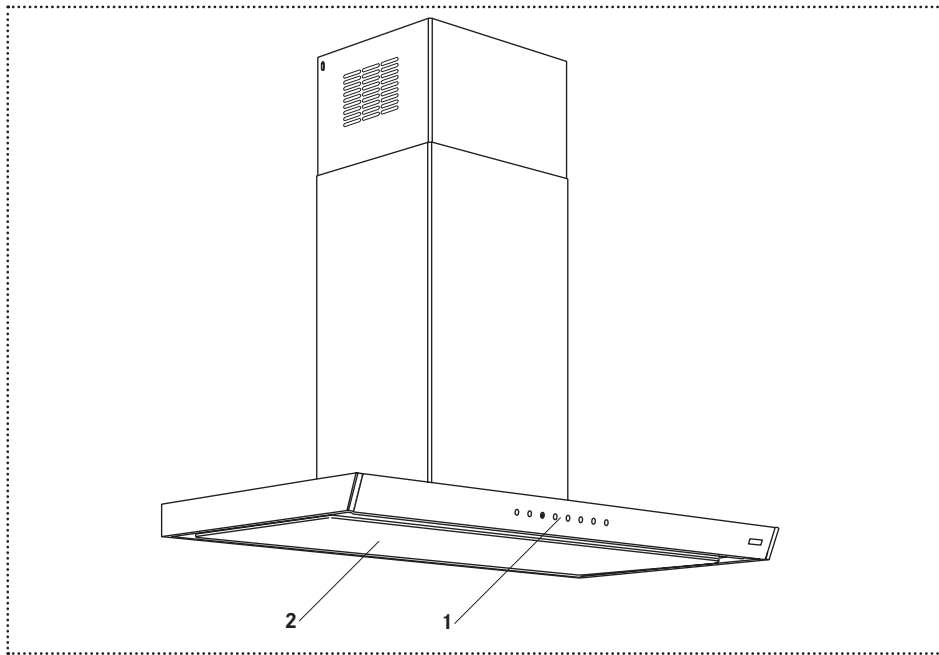

- 1 Panel de control
- 2 Cubierta del filtro de grasa

Tecla	Función
①	Panel de control ON/OFF Extracción OFF
① ^h	Nivel de potencia 1 Modo de extracción 24 h
②	Nivel de potencia 2
③	Nivel de potencia 3
⌘	Modo intensivo ON / OFF
⌚	Retardo de desconexión ON/OFF
⊛	Iluminación ON/OFF Nivel de iluminación
Ⓐ	Alarma de saturación del filtro activada / desactivada AutoMode (reactivación)

FUNCIONAMIENTO

Encendido del panel de control

- ▶ Pulse ①.
 - Todos los iconos se encienden a la mitad de intensidad.
 - Si no se usa durante 15 segundos, volverá a estado de reposo.

Seleccionar la iluminación y el nivel de iluminación

Iluminación a máx. intensidad

- ▶ Pulse brevemente ⊛.

Iluminación a media intensidad

- ▶ Pulse ⊛ durante 2 segundos.

Selección del nivel de potencia

Nivel 1

- ▶ Pulse .
 - El icono de la tecla  se ilumina.

Nivel 2

- ▶ Pulse .
 - El icono de la tecla  se ilumina.

Nivel 3

- ▶ Pulse .
 - El icono de la tecla  se ilumina.

Desconexión de la extracción



- ▶ Pulse .

Conmutación del modo intensivo

El modo intensivo sirve para los humos y olores más intensos que pueden generarse al cocinar.

El modo intensivo puede activarse en cualquier momento, en cualquier nivel de potencia y cuando la extracción esté apagada. El modo de extracción intensivo funciona durante 6 minutos. Transcurridos esos 6 minutos, se reactiva el nivel de potencia seleccionado originalmente.

Encendido

- ▶ Pulse .
 - Durante el tiempo de funcionamiento, el icono de la tecla  parpadea una vez por segundo.

Apagado



- ▶ Pulse  o .

Modo de extracción 24 h



El modo de extracción 24 h ajusta el accionamiento a nivel de potencia 1 (10 minutos encendido y 50 minutos apagado).

El modo de extracción 24 h no puede seleccionarse mientras el retardo de desconexión o el modo intensivo estén en marcha.

Encendido

- ▶ Pulse y mantenga pulsado  durante 2 segundos.
 - El icono de la tecla  parpadea.

Apagado

- ▶ Pulse y mantenga pulsado  durante 2 segundos o pulse .

Retardo de desconexión

El retardo de desconexión apaga la extracción automáticamente transcurridos 15 minutos y ayuda a eliminar los posibles restos de olor. El retardo de desconexión puede seleccionarse en cualquiera de los niveles de potencia. El retardo de desconexión no puede seleccionarse mientras el modo intensivo o el modo de extracción 24 h estén activados.

Encendido

- ▶ Pulse .
 - El icono de la tecla  se ilumina.

Apagado

- ▶ Pulse  o .

AutoMode

La campana está diseñada para funcionar automáticamente interconectada con la placa de cocción.

La función AutoMode se activa automáticamente cuando se empieza a cocinar y la placa de cocción está funcionando. El icono  se enciende y la iluminación se activa. El nivel de velocidad se incrementa automáticamente a través de la placa de cocción.

Si el usuario selecciona manualmente una cierta velocidad o apaga la extracción, la función AutoMode se desactiva.

Después de cocinar y apagar la placa de cocción, la campana espera unos 60 segundos antes de apagarse (extracción e iluminación).

Reactivación del modo AutoMode

- ▶ Pulse brevemente .
 - El icono de la tecla  se ilumina.

Alarma de saturación del filtro

La alarma para la limpieza del filtro de grasa se activa tras 100 horas de tiempo de funcionamiento efectivo de la campana extractora.

La alarma para la sustitución del filtro de eliminación de olores se activa tras 200 horas de tiempo de funcionamiento efectivo de la campana extractora.

Activación de la alarma de saturación del filtro

- ▶ Pulse y mantenga pulsado  durante 2 segundos.
 - Todos los iconos parpadean 2 veces. La alarma se activa.

Desactivación de la alarma de saturación del filtro

- ▶ Pulse ③.
 - Todos los iconos parpadean 1 vez. La alarma se desactiva.

Restablecimiento de la alarma de saturación del filtro

- ▶ Pulse y mantenga pulsado A5 durante 2 segundos.
 - Todos los iconos parpadean 3 veces. La alarma se restablece.

Mensajes de alarma

Alarma 1 «Saturación del filtro de grasa»

Si se activa la alarma 1, limpie el filtro de grasa.

Los iconos de las teclas A5 y ② parpadean.

- ▶ Limpie el filtro de grasa.

Alarma 2 «Saturación del filtro de eliminación de olores»

Si se activa la alarma 2, sustituya el filtro de eliminación de olores y limpie el filtro de grasa.

Los iconos de las teclas A5 y ③ parpadean.

- ▶ Sustituya el filtro de eliminación de olores.
- ▶ Limpie el filtro de grasa.

Conexión entre la campana y la placa de cocción

Algunos modelos de esta campana pueden interconectarse con placas de cocción específicas para establecer una conexión directa entre la campana y la placa de cocción.

Cuando se utilice por primera vez, puede que resulte necesario establecer la interconexión de la campana con la placa de cocción.

Interconexión de la campana y la placa de cocción

- ▶ Encienda una nueva campana y una nueva placa de cocción en un tiempo de 1 minuto entre ambas.
 - El procedimiento de interconexión se inicia automáticamente.
 - Durante el proceso de interconexión, la campana emitirá un «bip» periódico.
 - Transcurridos unos minutos, la interconexión se completa y la campana emite un «bip» con una secuencia específica.

A partir de este momento, la campana y la placa de cocción podrán reconectarse con su «pareja» cada vez que se enciendan o se apaguen.

Des-interconexión de la campana y la placa de cocción

Para desconectar la interconexión de la placa de cocción o la campana, repita la siguiente secuencia para cada dispositivo:

- ▶ 5 seg. encendido, 5 seg. apagado 5 veces.

Este procedimiento puede realizarse para la campana y la placa de cocción individualmente o para ambos dispositivos.

- Tras desconectar la interconexión, la campana empezará de nuevo a emitir el «bip», a la espera de que se reconecte una placa de cocción.

La interconexión no se iniciará hasta que la placa de cocción y la campana estén conectadas.

LIMPIEZA Y CUIDADO

Antes de proceder con cualquier tarea de limpieza y mantenimiento:

- ▷ Apague el dispositivo.
- ▷ Para más detalles acerca de la limpieza y el cuidado, consulte el manual que se entrega con el filtro.



¡Peligro de incendio! ¡Riesgo de lesiones!

Los depósitos acumulados en el filtro de grasa podrían prenderse.

Si no se limpian o sustituyen regularmente los filtros, podrían prenderse en presencia de llamas abiertas o calor intenso bajo la campana extractora.

- ▷ Limpie o sustituya siempre todos los filtros siguiendo los intervalos especificados.

Limpeza de las superficies de la campana

- ▷ No utilice agentes decapadores ni detergentes químicos que puedan corroer o rayar las superficies del dispositivo.
- ▶ Limpie la campana usando un paño húmedo y un detergente líquido neutro.

Filtro de eliminación de olores

En comercios especializados encontrará los nuevos filtros de la eliminación de olores (filtros de carbón activo).

- ▷ No lave ni reutilice los filtros de eliminación de olores desechables. Para más detalles acerca de la limpieza y el cuidado, consulte el manual.
- ▷ Cambie el filtro de eliminación de olores cada 4 meses de funcionamiento, o antes en caso de uso intensivo.
- ▷ Deseche el filtro de eliminación de olores usado junto con los residuos domésticos normales.

Sustitución del filtro de eliminación de olores

- ▶ Abra la cubierta.

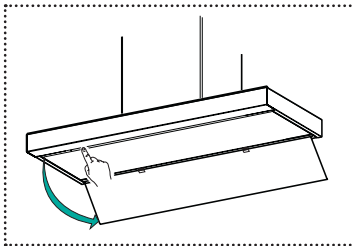

- ▶ Retire el filtro de grasa.

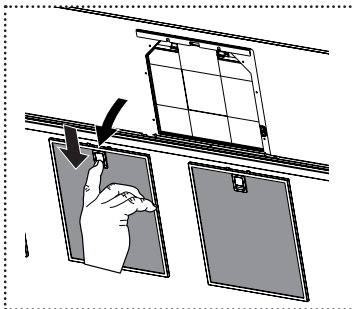

- ▶ Sustituya el filtro de eliminación de olores.

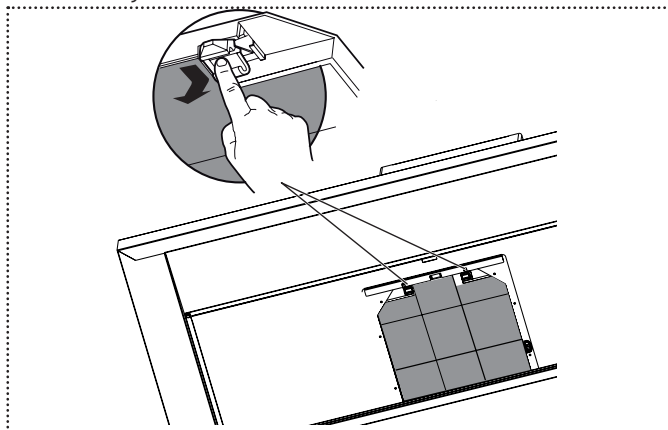

- ▶ Cierre la cubierta.

Filtro de grasa

El filtro de grasa puede limpiarse en el lavavajillas.

- ▷ Para más detalles acerca de la limpieza y el cuidado, consulte el manual que se entrega con el filtro.
- ▷ Limpie el filtro de grasa cada 2 meses de funcionamiento, o antes en caso de uso intensivo.

Limpeza del filtro de grasa

- ▶ Abra la cubierta.

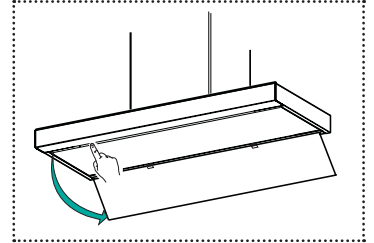

- ▶ Retire el filtro de grasa.

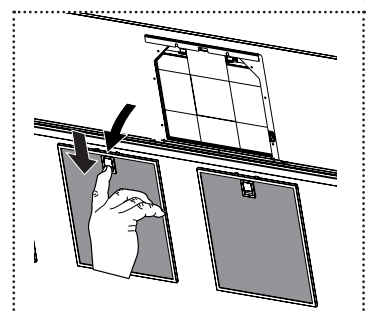

- ▶ Limpie el filtro de grasa.
- ▶ Vuelva a colocar el filtro en su posición.
- ▶ Cierre la cubierta.

Iluminación

- ▷ Asegúrese de que la sustitución de los LED de los reflectores la realice el fabricante o el Servicio de Asistencia Técnica.

REPUESTOS Y ACCESORIOS

Los filtros de eliminación de olores y grasa están disponibles en tiendas especializadas.

Componente	Tipo N° de art.	Comentarios
Filtro de eliminación de olores	112.0016.756 112.0174.992	no lavable gran durabilidad, lavable
Filtro de grasa	133.0195.979	Filtro de cartucho X 253x300

MANTENIMIENTO Y REPARACIÓN

Si las reparaciones se llevan a cabo incorrectamente pueden causar graves lesiones personales, daños en el dispositivo y los accesorios, así como afectar al funcionamiento del dispositivo.

- ▷ Asegúrese de que el mantenimiento de los componentes eléctricos y de la salida de humos

lo realice el fabricante o el Servicio de Asistencia Técnica.

- ▷ Asegúrese de que la sustitución de los cables dañados la realice el fabricante o el Servicio de Asistencia Técnica.

ELIMINACIÓN



El símbolo indicado en el producto o en el embalaje indica que el dispositivo no debe desecharse como parte de los residuos domésticos.

Desechando correctamente el dispositivo, usted contribuye a cuidar el medioambiente y a evitar efectos perjudiciales para la salud.

Para más información acerca del reciclaje del dispositivo, consulte a las autoridades competentes, a la empresa encargada de la eliminación de desechos a nivel local, o bien al vendedor del dispositivo.

- ▷ Si va a desechar definitivamente el dispositivo, hágalo en un punto de recogida de residuos especializado en dispositivos eléctricos y electrónicos.

SERVICIO DE ASISTENCIA TÉCNICA

- ▶ Consulte la dirección de contacto para su país en la última página de este documento, o bien visite www.franke.com

DATOS TÉCNICOS

- ▶ Consulte la placa de tipo que hay en el producto. Para más información acerca de los datos técnicos, visite: www.franke.com

ÍNDICE

Acerca deste manual	52
Utilização pretendida	52
Informação sobre segurança	53
Vista geral	54
Operação	54
Ligar o painel de controlo	54
Selecionar a iluminação e o nível de iluminação	54
Selecionar o nível de potência	54
Desligar a ventilação	55
Ativar o modo intensivo	55
Modo de ventilação 24 h	55
Atraso de corte	55
Modo Automático	55
Alarme de saturação do filtro	55
Mensagens de alarme	56
Conexão do exaustor ao fogão	56
Limpeza e cuidado	56
Limpar as superfícies do exaustor	56
Filtro de cheiros	57
Filtro de gorduras	57
Iluminação	57
Peças sobresselentes e acessórios	58
Manutenção e reparação	58
Eliminação	58
Assistência ao cliente	58
Dados técnicos	58

ACERCA DESTE MANUAL

Este manual do utilizador aplica-se a diversos modelos do aparelho. Assim, pode ser possível que algumas das funcionalidades e funções descritas não estejam disponíveis no seu modelo específico.

- ▶ Leia cuidadosamente o manual do utilizador antes de utilizar o aparelho.
- ▶ Guarde o manual do utilizador.
- ▶ Utilize o aparelho descrito neste manual do utilizador apenas de acordo com a utilização pretendida.

Símbolo Significado



Símbolo de aviso. Aviso contra riscos de ferimentos.

- ▷ Ações nas notas de segurança e de aviso para evitar ferimentos ou danos.
- ▶ Passo da ação. Especifica uma ação a ser feita.
- Resultado. Resultado de um ou mais passos de ação.
- ✓ Pré-condição que tem de ser satisfeita antes de se efetuar a ação seguinte.

UTILIZAÇÃO PRETENDIDA

O exaustor foi desenvolvido exclusivamente para uso doméstico para eliminar os vapores dos cozinhados.

O exaustor, que está equipado com um filtro de gorduras, remove os vapores que se formam, por cima de uma placa do fogão, através de uma circulação de ar ou de um sistema de escape de ar.

INFORMAÇÃO SOBRE SEGURANÇA

O fabricante não pode ser responsabilizado por eventuais danos que possam ocorrer devido a instalação incorreta e utilização incorreta, inadequada ou não razoável do aparelho.

O exaustor não consegue suportar cargas pesadas.

- ▷ Não suba para cima do exaustor nem permaneça sobre o mesmo de pé ou sentado.
- ▷ Não ponha objetos pesados sobre o exaustor.

As crianças de 8 anos ou mais e as pessoas com capacidades físicas, sensoriais ou mentais limitadas ou com pouca experiência e conhecimentos não deverão utilizar nem limpar o aparelho, exceto se supervisionadas e instruídas por uma pessoa responsável pela sua segurança.

Crianças com menos de 8 anos de idade não devem usar nem limpar o aparelho mesmo que supervisionadas.

Este aparelho não é um brinquedo.

- ▷ Mantenha as crianças afastadas do aparelho e do material de embalagem.
- ▷ Não deixe as crianças perto do aparelho sem vigilância.
- ▷ Não deixe as crianças brincarem com o aparelho.
- ▷ Quando utilizar o exaustor, observe os manuais da placa do fogão e dos aparelhos de cozinha que estejam a ser utilizados sob o exaustor ou enquanto o exaustor está a funcionar.

Perigo de incêndio e risco de ferimentos devido a chama aberta!

Os depósitos no filtro de gorduras podem pegar fogo.

- ▷ Não use chamas abertas perto do aparelho (por exemplo, flambar).
- ▷ Limpe ou troque todos os filtros sempre nos intervalos recomendados.

Quando se utilizam fritadeiras fundas, o óleo demasiado aquecido pode incendiar-se.

- ▷ Vigie sempre as fritadeiras durante a utilização.

Risco de lesão nos olhos devido a luz LED!

A luz LED é muito brilhante e pode provocar lesões nos olhos.

- ▷ Não olhe diretamente para a luz LED durante um tempo prolongado.

Risco de choque elétrico devido a aparelho danificado!

- ▷ Não ligue um aparelho danificado.
- ▷ Desligue o disjuntor no quadro eléctrico.
- ▷ Contacte a assistência ao cliente.

Risco de choque elétrico devido a entrada de líquido!

O aparelho contém componentes eléctricos.

- ▷ Certifique-se de que não entra qualquer líquido no aparelho.
- ▷ Não use vapor pressurizado para limpar o aparelho.
- ▷ Não use um pano molhado quando limpar elementos que estejam em funcionamento.

Risco de queimaduras devido a superfícies quentes!

As peças metálicas acessíveis do exaustor podem ficar muito quentes quando usadas com equipamentos de cozinha que emitem grandes quantidades de calor (por ex. fogões a gás).

- ▷ Não toque nas superfícies quentes.
- ▷ Tenha cuidado quando abrir ou fechar o painel desdobrável.
- ▷ Use luvas resistentes ao calor.

VISTA GERAL

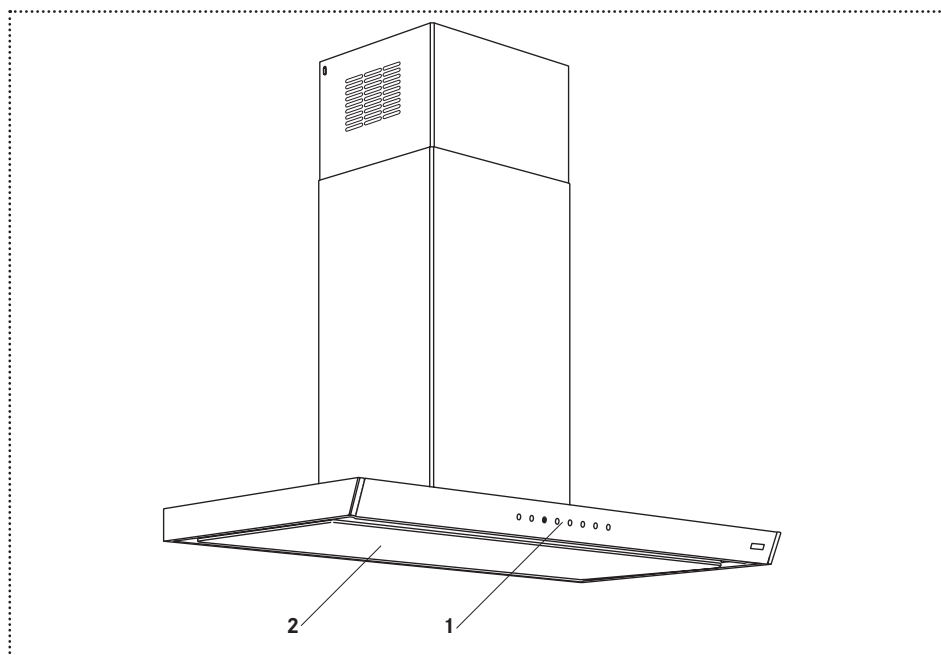

- 1 Painel de controlo
- 2 Tampa do filtro de gorduras

Botão	Função
①	Painel de controlo on/off Ventilação off
① ^h	Nível de potência 1 Modo de ventilação 24 h
②	Nível de potência 2
③	Nível de potência 3
⊞	Regulação intensiva on/off
⌚	Atraso de corte on/off
⊛	Iluminação on/off Nível de iluminação
Ⓐ ^h	Alarme "saturação do filtro" ativo/inativo Modo Automático (reativar)

OPERAÇÃO

Ligar o painel de controlo

- ▶ Prima ①.
 - Todos os ícones se acendem com metade da sua intensidade.
 - Se não for utilizado durante 15 segundos volta ao estado de standby.

Selecionar a iluminação e o nível de iluminação

Iluminação a intensidade total

- ▶ Prima brevemente ⊛.

Iluminação a metade da intensidade

- ▶ Prima ⊛ durante 2 segundos.

Selecionar o nível de potência

Nível 1

- ▶ Prima ①^h.
 - O ícone do botão ①^h acende-se.

Nível 2

- ▶ Prima ②.
 - O ícone do botão ② acende-se.

Nível 3

- ▶ Prima ③.
 - O ícone do botão ③ acende-se.

Desligar a ventilação



- ▶ Prima .

Ativar o modo intensivo

O modo intensivo elimina o odor excessivo e o fumo que possam ocorrer ao cozinhar.

O modo intensivo pode ser ligado a qualquer altura, em qualquer nível de potência e quando a ventilação está desligada. A ventilação intensiva funciona durante 6 minutos. Passados 6 minutos, o nível de potência selecionado originalmente é reativado.

Ligar

- ▶ Prima .
 - Durante o tempo de funcionamento o ícone no botão  pisca 1x por segundo.

Desligar



- ▶ Prima  ou .

Modo de ventilação 24 h

O modo de ventilação de 24 h comuta a unidade para o nível de potência 1 (10 minutos ligado e 50 minutos desligado).

O modo de ventilação 24 h não pode ser selecionado enquanto o atraso de corte ou o modo intensivo está a funcionar.

Ligar

- ▶ Prima e mantenha  premido durante 2 segundos.
 - O ícone do botão  pisca.

Desligar

- ▶ Prima e mantenha  premido durante 2 segundos ou prima .

Atraso de corte

O atraso de corte desliga a ventilação automaticamente passados 15 minutos e ajuda a remover os restantes odores. O atraso de corte pode ser selecionado em qualquer nível de potência. O atraso de corte não pode ser selecionado enquanto a regulação intensiva ou o modo de ventilação 24 h está a funcionar.

Ligar

- ▶ Prima .
 - O ícone do botão  acende-se.

Desligar

- ▶ Prima  ou .

Modo Automático

O exaustor foi concebido para trabalhar automaticamente associado ao fogão.

A função automática é automaticamente regulada quando começa a cozinhar e o fogão

está a funcionar. O ícone  acende-se e a

iluminação acende-se. O nível de velocidade será automaticamente aumentado pelo fogão.

Se selecionar manualmente uma determinada velocidade ou se desligar a ventilação, a função de Modo Automático é desativada.

Depois de cozinhar e desligar o fogão, o exaustor espera cerca de 60 segundos antes de se desligar (ventilação e iluminação).

Reativar o Modo Automático

- ▶ Prima brevemente .
 - O ícone do botão  acende-se.

Alarme de saturação do filtro

O alarme para limpar o filtro de gorduras ativa-se passadas 100 horas de tempo de funcionamento efetivo do exaustor.

O alarme para trocar o filtro de cheiros ativa-se passadas 200 horas de tempo de funcionamento efetivo do exaustor.

Ativar o alarme „saturação do filtro“

- ▶ Prima e mantenha  premido durante 2 segundos.
 - Todos os ícones piscam 2 x. O alarme está ativado.

Desativar o alarme „saturação do filtro“

- ▶ Prima .
 - Todos os ícones piscam 1 x. O alarme é desativado.

Repor a „saturação do filtro“

- ▶ Prima e mantenha  premido durante 2 segundos.
 - Todos os ícones piscam 3 x. O alarme é reposto.

Mensagens de alarme

Alarme 1 „Saturação do filtro de gorduras“

Quando o alarme 1 ocorre tem de limpar o filtro de gorduras.

Os ícones dos botões **A^f** e **2** piscam.

▶ Limpe o filtro de gorduras.

Alarme 2 „Saturação do filtro de cheiros“

Quando o alarme 2 ocorre tem de trocar o filtro de cheiros e limpar o filtro de gorduras.

Os ícones dos botões **A^f** e **3** piscam.

▶ Troque o filtro de cheiros.

▶ Limpe o filtro de gorduras.

Conexão do exaustor ao fogão

Alguns modelos deste exaustor estão emparelhados com fogões específicos para estabelecer uma conexão exaustor-fogão.

Quando utilizar pela primeira vez, poderá ser necessário fazer o emparelhamento entre o exaustor e o fogão.

Emparelhar o exaustor e o fogão

- ▶ Ligue um novo exaustor e um novo fogão um a seguir ao outro com menos de 1 minuto de intervalo.
 - O procedimento de emparelhamento começa automaticamente.
 - Durante o procedimento de emparelhamento o exaustor emite um „bip“ periodicamente.
 - Passados alguns minutos de „bip“ o emparelhamento fica concluído e o exaustor emite um „bip“ numa sequência específica.

O exaustor e o fogão conseguem agora conectar-se ao seu parceiro identificado de cada vez que são ligados/desligados.

Desemparelhar o exaustor e o fogão

Para desemparelhar um fogão ou exaustor, repita a seguinte sequência para cada aparelho.

- ▶ 5 segundos ligado, 5 segundos desligado durante 5 vezes.

Este procedimento pode ser feito para o exaustor e o fogão individualmente ou para ambos os aparelhos.

- Depois de desemparelhar, o exaustor começa a emitir um „bip“ a aguardar que o fogão se conecte.

O emparelhamento não recomeça até o fogão e o exaustor não estarem desligados.

LIMPEZA E CUIDADO

Antes de efetuar qualquer limpeza e manutenção:

- ▷ Desligue o aparelho.
- ▷ Para detalhes sobre a limpeza e cuidado, consulte o manual fornecido com o filtro.



Perigo de incêndio! Risco de ferimentos!
Os depósitos no filtro de gorduras podem pegar fogo.

Os filtros que não são limpos nem trocados regularmente podem incendiar-se se existirem chamas abertas ou calor excessivo sob o exaustor.

- ▷ Limpe ou troque todos os filtros sempre nos intervalos recomendados.

Limpar as superfícies do exaustor

- ▷ Não use quaisquer produtos corrosivos ou detergentes químicos que possam corroer ou arranhar as superfícies do aparelho.
- ▶ Limpe o exaustor com um pano húmido e um detergente líquido neutro.

Filtro de cheiros

Estão disponíveis novos filtros de cheiros (filtro de carvão ativado) em lojas da especialidade.

- ▷ Não lave nem reutilize um filtro de cheiros não lavável. Consulte o manual para ver os detalhes de limpeza e cuidado.
- ▷ Troque o filtro de cheiros passados 4 meses de operação, ou mais cedo, depois de utilização intensiva.
- ▷ Elimine o filtro de cheiros usado no lixo doméstico.

Trocar o filtro de cheiros

- ▶ Abra a tampa.

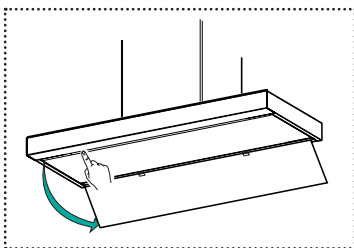

- ▶ Retire o filtro de gorduras.

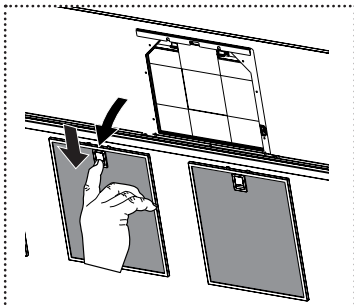

- ▶ Troque o filtro de cheiros.

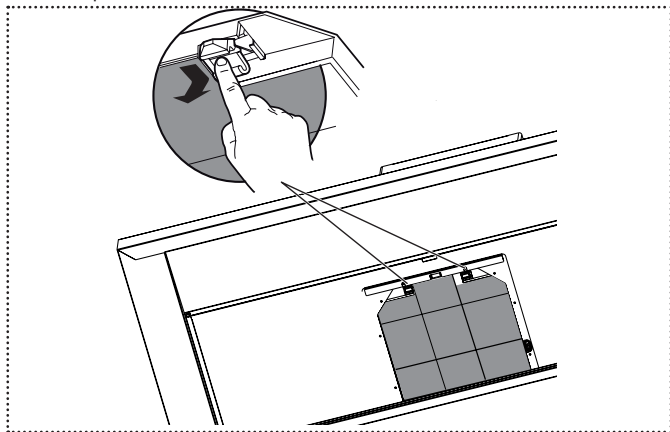

- ▶ Feche a tampa.

Filtro de gorduras

O filtro de gorduras pode ser lavado na máquina de lavar loiça.

- ▷ Para detalhes sobre a limpeza e cuidado, consulte o manual fornecido com o filtro.
- ▷ Limpe o filtro de gorduras passados 2 meses de operação ou mais cedo, depois de utilização intensiva.

Limpar o filtro de gorduras

- ▶ Abra a tampa.

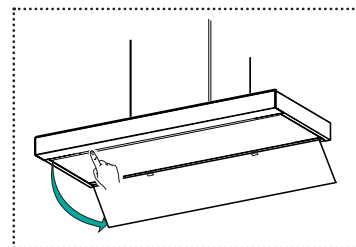

- ▶ Retire o filtro de gorduras.

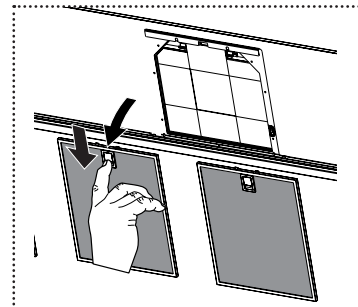

- ▶ Limpe o filtro de gorduras.
- ▶ Volte a por o filtro de gorduras no lugar.
- ▶ Feche a tampa.

Iluminação

- ▷ Certifique-se de que os LEDs nos focos são substituídos apenas pela assistência ao cliente.

PEÇAS SOBRESSELENTES E ACESSÓRIOS

Estão disponíveis novos filtros de cheiros e de gorduras em lojas da especialidade.

Componente	Tipo, n.º de artigo	Observação
Filtro de cheiros	112.0016.756	não lavável
	112.0174.992	longa duração, lavável
Filtro de gorduras	133.0195.979	Filtro de cassete X 253x300

MANUTENÇÃO E REPARAÇÃO

Reparações efetuadas de forma incorreta podem provocar graves ferimentos, danos no aparelho e acessórios bem como afetar o funcionamento do aparelho.

- ▷ Certifique-se de que a manutenção nos componentes elétricos e na saída de fumos

é efetuada apenas pelo fabricante ou pela assistência ao cliente.

- ▷ Certifique-se de que os cabos danificados são substituídos apenas pelo fabricante ou pela assistência ao cliente.

ELIMINAÇÃO



O símbolo no produto ou na embalagem indica que o aparelho não deve ser eliminado no lixo doméstico.

Ao eliminar o aparelho de forma adequada está a ajudar a evitar consequências nocivas para o ambiente e para a saúde.

Mais informações sobre como reciclar o aparelho estão disponíveis junto da autoridade competente, do serviço de eliminação de resíduos local ou do fornecedor do aparelho.

- ▷ Elimine o aparelho recorrendo a um ponto de recolha de resíduos especializado em dispositivos eletrónicos e eléctricos.

ASSISTÊNCIA AO CLIENTE

- ▶ Consulte o endereço de contacto do seu país na última página ou em www.franke.com

DADOS TÉCNICOS

- ▶ Consulte a placa de tipo colocada no produto.

Mais informações sobre os dados técnicos estão disponíveis em: www.franke.com

ΠΙΝΑΚΑΣ ΠΕΡΙΕΧΟΜΕΝΩΝ

Πληροφορίες για το παρόν εγχειρίδιο	60
Προοριζόμενη χρήση	60
Πληροφορίες ασφάλειας	61
Περίληψη	62
Λειτουργία	62
Ενεργοποίηση του πίνακα ελέγχου	62
Ρύθμιση έντασης φωτισμού	62
Επιλογή βαθμίδας ισχύος	62
Απενεργοποίηση της λειτουργίας εξαερισμού	63
Εναλλαγή της εντατικής βαθμίδας	63
24ωρη λειτουργία εξαερισμού	63
Καθυστέρηση διακοπής	63
Αυτόματη λειτουργία	63
Ειδοποίηση κορεσμού φίλτρου	63
Μηνύματα ειδοποίησης	64
Σύνδεση απορροφητήρα με τις εστίες	64
Καθαρισμός και φροντίδα	64
Καθαρισμός των επιφανειών του απορροφητήρα	65
Φίλτρο οσμών	65
Φίλτρο λίπους	65
Φωτισμός	65
Ανταλλακτικά και αξεσουάρ	66
Συντήρηση και επισκευή	66
Απόρριψη	66
Εξυπηρέτηση πελατών	66
Τεχνικά δεδομένα	66

ΠΛΗΡΟΦΟΡΙΕΣ ΓΙΑ ΤΟ ΠΑΡΟΝ ΕΓΧΕΙΡΙΔΙΟ

Το παρόν εγχειρίδιο χρήστη ισχύει για διαφορετικά μοντέλα της συσκευής. Επομένως, κάποια από τα χαρακτηριστικά και τις λειτουργίες που περιγράφονται πιθανώς να μην είναι διαθέσιμα στο συγκεκριμένο μοντέλο σας.

- ▶ Διαβάστε προσεκτικά το εγχειρίδιο χρήστη πριν χρησιμοποιήσετε τη συσκευή.
- ▶ Φυλάξτε το εγχειρίδιο χρήστη.
- ▶ Χρησιμοποιήστε τη συσκευή που περιγράφεται στο παρόν εγχειρίδιο χρήστη μόνο σύμφωνα με την προοριζόμενη χρήση.

Σύμβολο	Σημασία
	Σύμβολο προειδοποίησης. Προειδοποίηση για κινδύνους τραυματισμού.
▷	Ασφαλείς ενέργειες και σημειώσεις προειδοποίησης για αποφυγή τραυματισμού ή ζημιάς.
▶	Σχέδιο δράσης. Καθορίζει ποιες ενέργειες πρέπει να γίνουν.
■	Αποτέλεσμα. Αποτέλεσμα ενός ή περισσότερων βημάτων δράσης.
✓	Προϋπόθεση που χρειάζεται να πραγματοποιείται πριν το επόμενο βήμα.

ΠΡΟΟΡΙΖΟΜΕΝΗ ΧΡΗΣΗ

Ο απορροφητήρας έχει κατασκευαστεί αποκλειστικά για οικιακή χρήση για τον περιορισμό υδρατμών κατά το μαγείρεμα.

Ο απορροφητήρας, ο οποίος είναι εξοπλισμένος με φίλτρο λίπους, απομακρύνει τους υδρατμούς που δημιουργούνται πάνω από τις εστίες, μέσω ενός συστήματος ανακύκλωσης αέρα ή εξαερισμού.

ΠΛΗΡΟΦΟΡΙΕΣ ΑΣΦΑΛΕΙΑΣ

Ο κατασκευαστής δεν φέρει καμία ευθύνη για πιθανές ζημιές που μπορεί να προκύψουν εξαιτίας λανθασμένης εγκατάστασης και λανθασμένης, ακατάλληλης ή αλόγιστης χρήσης της συσκευής.

Ο απορροφητήρας δεν μπορεί να αντέξει βαρύ φορτίο.

- ▷ Μην σκαρφαλώνετε, στέκεστε ή κάθεστε στον απορροφητήρα.
- ▷ Μην τοποθετείτε βαριά αντικείμενα πάνω στον απορροφητήρα.

Παιδιά 8 ετών και άνω, καθώς και άτομα με περιορισμένες σωματικές, αισθητηριακές ή διανοητικές ικανότητες, ή με περιορισμένη εμπειρία ή γνώσεις, δεν μπορούν να χρησιμοποιούν ή να καθαρίζουν τη συσκευή, εκτός αν επιβλέπονται και καθοδηγούνται από ένα άτομο υπεύθυνο για την ασφάλειά τους.

Παιδιά κάτω των 8 ετών δεν μπορούν να χρησιμοποιούν ή να καθαρίζουν τη συσκευή ακόμα κι αν επιβλέπονται.

Αυτή η συσκευή δεν είναι παιχνίδι.

- ▷ Απομακρύνετε τα παιδιά από τη συσκευή και τα υλικά συσκευασίας.
- ▷ Μην αφήνετε παιδιά κοντά στη συσκευή χωρίς επιτήρηση.
- ▷ Μην αφήνετε παιδιά να παίζουν με τη συσκευή.
- ▷ Όταν χρησιμοποιείτε τον απορροφητήρα, ελέγχετε τα εγχειρίδια των ηλεκτρικών εστιών και λοιπών συσκευών μαγειρέματος που χρησιμοποιούνται κάτω από τον απορροφητήρα ή κατά τη λειτουργία του απορροφητήρα.

Κίνδυνος πυρκαγιάς και κίνδυνος τραυματισμού εξαιτίας της ελεύθερης φλόγας!

Υπολείμματα στο φίλτρο λίπους μπορεί να πιάσουν φωτιά.

- ▷ Μην δημιουργείτε ελεύθερες φλόγες γύρω από τη συσκευή (π.χ. φλαμπέ).
 - ▷ Πάντα να καθαρίζετε ή να αντικαθιστάτε όλα τα φίλτρα στα προκαθορισμένα χρονικά διαστήματα.
- Όταν χρησιμοποιείτε φριτέζες, το καυτό λάδι μπορεί να πάρει φωτιά.
- ▷ Επιτηρείτε συνεχώς τις φριτέζες κατά τη χρήση τους.

Κίνδυνος τραυματισμού στα μάτια από τον λαμπτήρα LED!

Ο λαμπτήρας LED έχει πολύ έντονο φως και μπορεί να προκαλέσει βλάβη στα μάτια.

- ▷ Μην κοιτάτε απευθείας τη δέσμη φωτός του λαμπτήρα LED για παρατεταμένο χρονικό διάστημα.

Κίνδυνος ηλεκτροπληξίας εξαιτίας συσκευής που έχει υποστεί βλάβη!

- ▷ Μην ενεργοποιήσετε μια συσκευή που έχει υποστεί ζημιά.
- ▷ Κατεβάστε την ασφάλεια του ηλεκτρικού πίνακα.
- ▷ Επικοινωνήστε με την εξυπηρέτηση πελατών.

Κίνδυνος ηλεκτροπληξίας εξαιτίας της εισαγωγής νερού!

Η συσκευή περιλαμβάνει ηλεκτρικά εξαρτήματα.

- ▷ Βεβαιωθείτε ότι δεν εισάγεται νερό στο εσωτερικό της συσκευής.
- ▷ Μην χρησιμοποιείτε ατμό υπό πίεση για να καθαρίσετε τη συσκευή.
- ▷ Μην χρησιμοποιείτε βρεγμένο πανί για να καθαρίσετε τα λειτουργικά στοιχεία.

Κίνδυνος εγκαύματος λόγω καυτής επιφάνειας!

Τα προσβάσιμα μεταλλικά εξαρτήματα του απορροφητήρα μπορεί να θερμανθούν όταν μαγειρεύετε με συσκευές που εκπέμπουν μεγάλες ποσότητες θερμότητας (π.χ. εστίες αερίου).

- ▷ Μην αγγίζετε τις ζεστές επιφάνειες.
- ▷ Να είστε προσεκτικοί όταν ανοίγετε ή κλείνετε τον πτυσσόμενο πίνακα.
- ▷ Να φοράτε γάντια ανθεκτικά στη θερμότητα.

ΠΕΡΙΛΗΨΗ

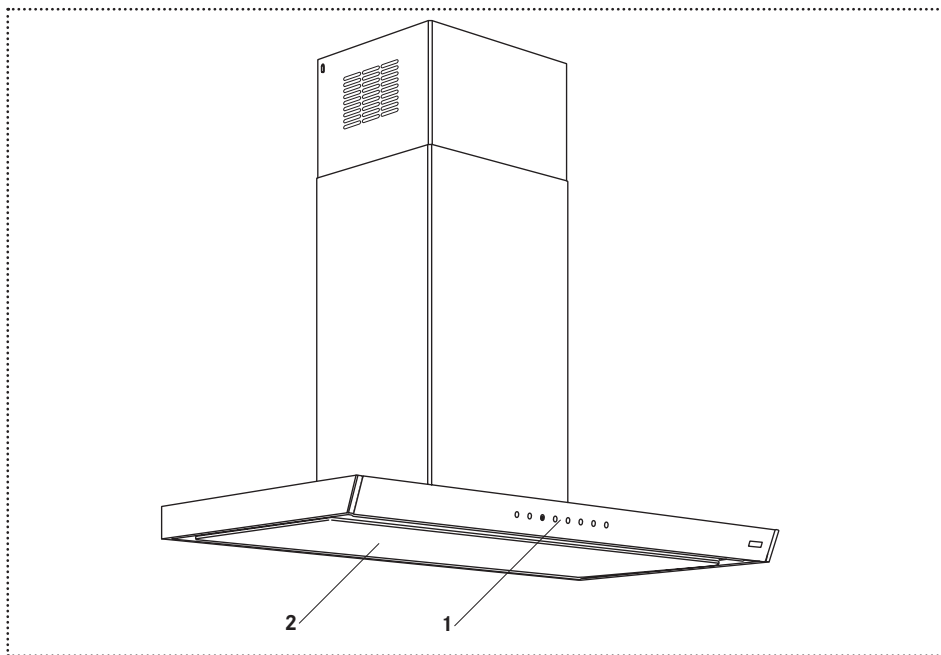

- 1 Πίνακας ελέγχου
- 2 Περιβλήμα του φίλτρου λίπους.

Πλήκτρο Λειτουργία

①	Ενεργοποίηση/απενεργοποίηση πίνακα ελέγχου Απενεργοποιημένη λειτουργία εξαερισμού
1 ^h	Βαθμίδα ισχύος 1 24ωρη λειτουργία εξαερισμού
②	Βαθμίδα ισχύος 2
③	Βαθμίδα ισχύος 3
⊞	Ενεργοποίηση/απενεργοποίηση εντατικής βαθμίδας
⌚	Ενεργοποίηση/απενεργοποίηση καθυστέρησης διακοπής
⊛	Ενεργοποίηση/απενεργοποίηση φωτισμού Βαθμίδα φωτισμού
A ⁵	Ενεργοποιημένη/απενεργοποιημένη ειδοποίηση κορεσμού φίλτρου Αυτόματη λειτουργία (επανενεργοποίηση)

ΛΕΙΤΟΥΡΓΙΑ

Ενεργοποίηση του πίνακα ελέγχου

- ▶ Πιέστε ①.
 - Όλα τα πλήκτρα ανάβουν στη μισή τους ένταση.
 - Αν δεν χρησιμοποιηθεί για 15 δευτερόλεπτα, θα επανέλθει σε κατάσταση αναμονής.

Ρύθμιση έντασης φωτισμού

Υψηλής έντασης φωτισμός

- ▶ Πιέστε σύντομα το ⊞.

Μείωση φωτισμού κατά το ήμισυ

- ▶ Πιέστε το ⊛ για 2 δευτερόλεπτα.

Επιλογή βαθμίδας ισχύος

Βαθμίδα 1

- ▶ Πιέστε 1^h.
 - Η λυχνία ένδειξης του πλήκτρου 1^h ανάβει.

Βαθμίδα 2

- ▶ Πιέστε ②.
 - Η λυχνία ένδειξης του πλήκτρου ② ανάβει.

Βαθμίδα 3

- ▶ Πιέστε ③.
 - Η λυχνία ένδειξης του πλήκτρου ③ ανάβει.

Απενεργοποίηση της λειτουργίας εξαερισμού



- ▶ Πιέστε .

Εναλλαγή της εντατικής βαθμίδας

Η εντατική λειτουργία καταπολεμά τις οσμές και τον καπνό που ενδέχεται να δημιουργηθεί κατά το μαγείρεμα.

Μπορείτε να ενεργοποιήσετε την εντατική λειτουργία οποιαδήποτε στιγμή, σε οποιαδήποτε βαθμίδα ισχύος και όταν η λειτουργία εξαερισμού είναι απενεργοποιημένη. Η λειτουργία εντατικής απορρόφησης διαρκεί 6 λεπτά. Μετά από 6 λεπτά, ενεργοποιείται η βαθμίδα ισχύος που είχε επιλεγεί προηγουμένως.

Ενεργοποίηση

- ▶ Πιέστε .
 - Κατά την ενεργοποίηση, η λυχνία ένδειξης του πλήκτρου  αναβοσβήνει κάθε δευτερόλεπτο.

Απενεργοποίηση



- ▶ Πιέστε  ή .

24ωρη λειτουργία εξαερισμού

Η 24ωρη λειτουργία εξαερισμού ενεργοποιεί τη συσκευή στη βαθμίδα 1 (ανάβει για 10 λεπτά και σβήνει για 50 λεπτά).

Η 24ωρη λειτουργία εξαερισμού δεν μπορεί να επιλεγεί κατά τη λειτουργία καθυστέρησης διακοπής ή εντατικής βαθμίδας.

Ενεργοποίηση

- ▶ Πιέστε παρατεταμένα το  για 2 δευτερόλεπτα.
 - Η λυχνία ένδειξης του πλήκτρου  αναβοσβήνει.

Απενεργοποίηση

- ▶ Πιέστε παρατεταμένα το  για 2 δευτερόλεπτα ή πιέστε το .

Καθυστέρηση διακοπής

Η καθυστέρηση διακοπής απενεργοποιεί αυτόματα τον εξαερισμό μετά από 15 λεπτά και βοηθά στην απομάκρυνση υπολειπόμενων οσμών. Η καθυστέρηση διακοπής μπορεί να επιλεγεί σε οποιαδήποτε βαθμίδα ισχύος. Η καθυστέρηση διακοπής δεν μπορεί να επιλεγεί κατά τη λειτουργία εντατικής βαθμίδας ή 24ωρης λειτουργίας εξαερισμού.

Ενεργοποίηση

- ▶ Πιέστε .
 - Η λυχνία ένδειξης του πλήκτρου  ανάβει.

Απενεργοποίηση

- ▶ Πιέστε  ή .

Αυτόματη λειτουργία

Ο απορροφητήρας έχει σχεδιαστεί για να λειτουργεί αυτόματα μαζί με τις εστίες.

Η Αυτόματη λειτουργία ρυθμίζεται αυτόματα όταν ξεκινάτε το μαγείρεμα και ενεργοποιούνται οι εστίες. Το πλήκτρο  ανάβει και ενεργοποιείται ο φωτισμός. Η βαθμίδα ταχύτητας θα αυξάνεται αυτόματα από την εστία.

Αν επιλέξετε μια βαθμίδα ταχύτητας απορρόφησης χειροκίνητα ή απενεργοποιήσετε τον εξαερισμό, η Αυτόματη λειτουργία απενεργοποιείται.

Όταν τελειώσετε το μαγείρεμα και σβήσετε την εστία, ο απορροφητήρας συνεχίζει για περίπου 60 δευτερόλεπτα πριν απενεργοποιηθεί (απορρόφηση και φωτισμός).

Επανενεργοποίηση της αυτόματης λειτουργίας

- ▶ Πιέστε σύντομα το .
 - Η λυχνία ένδειξης του πλήκτρου  ανάβει.

Ειδοποίηση κορεσμού φίλτρου

Η ειδοποίηση για τον καθαρισμό του φίλτρου λίπους ανάβει μετά από 100 ώρες αποτελεσματικής λειτουργίας του απορροφητήρα.

Η ειδοποίηση για την αντικατάσταση του φίλτρου οσμών ανάβει μετά από 200 ώρες αποτελεσματικής λειτουργίας του απορροφητήρα.

Ενεργοποίηση της ειδοποίησης κορεσμού φίλτρου

- ▶ Πιέστε παρατεταμένα το  για 2 δευτερόλεπτα.
 - Όλα τα πλήκτρα αναβοσβήνουν 2 φορές. Η ειδοποίηση έχει ενεργοποιηθεί.

Απενεργοποίηση της ειδοποίησης κορεσμού φίλτρου

- ▶ Πιέστε .
 - Όλα τα πλήκτρα αναβοσβήνουν 1 φορά. Η ειδοποίηση έχει απενεργοποιηθεί.

Ρύθμιση εκ νέου της ειδοποίησης κορεσμού φίλτρου

- ▶ Πιέστε παρατεταμένα το  για 2 δευτερόλεπτα.
 - Όλα τα πλήκτρα αναβοσβήνουν 3 φορές. Η ειδοποίηση έχει ρυθμιστεί εκ νέου.

Μηνύματα ειδοποίησης

Ειδοποίηση 1 κορεσμού φίλτρου λίπους

Όταν ανάβει η ειδοποίηση 1, πρέπει να καθαρίσετε το φίλτρο λίπους.

Οι λυχνίες ένδειξης των πλήκτρων **A^F** και **2** αναβοσβήνουν.

► Πλύντε το φίλτρο λίπους.

Ειδοποίηση 2 κορεσμού φίλτρου οσμών

Όταν ανάβει η ειδοποίηση 2, πρέπει να αντικαταστήσετε το φίλτρο οσμών και να πλύνετε το φίλτρο λίπους.

Οι λυχνίες ένδειξης των πλήκτρων **A^F** και **3** αναβοσβήνουν.

► Αντικαταστήστε το φίλτρο οσμών.

► Πλύντε το φίλτρο λίπους.

Σύνδεση απορροφητήρα με τις εστίες

Ορισμένα μοντέλα του συγκεκριμένου απορροφητήρα μπορούν να συνδεθούν με συγκεκριμένες εστίες για να εδραιώσουν μια σύνδεση απορροφητήρα-εστιών. Κατά την πρώτη χρήση, μπορεί να χρειαστεί να εδραιώσετε τη σύνδεση απορροφητήρα με τις εστίες.

Ζεύξη απορροφητήρα με τις εστίες

► Ενεργοποιήστε τον καινούργιο απορροφητήρα και τις καινούργιες εστίες μέσα σε ένα λεπτό το ένα απ' το άλλο.

- Η διαδικασία ζεύξης ξεκινάει αυτόματα.
- Κατά τη διαδικασία ζεύξης, θα ακούγεται ο ήχος «μπιπ» από τον απορροφητήρα σποραδικά.
- Μετά από μερικά λεπτά, η ζεύξη ολοκληρώνεται και ακούγεται συγκεκριμένη αλληλουχία ηχητικών τόνων «μπιπ» από τον απορροφητήρα.

Ο απορροφητήρας και οι εστίες θα επανασυνδεθούν μεταξύ τους κάθε φορά που ενεργοποιούνται/ απενεργοποιούνται.

Αποσύνδεση απορροφητήρα με τις εστίες

Για να αποσυνδέσετε τις εστίες ή τον απορροφητήρα, επαναλάβετε την παρακάτω ακολουθία για την κάθε συσκευή:

► 5 δευτερόλεπτα ενεργοποίηση, 5 δευτερόλεπτα απενεργοποίηση για 5 φορές.

Αυτή η διαδικασία θα μπορούσε να γίνει για τον απορροφητήρα ή τις εστίες μεμονωμένα ή και για τις δύο συσκευές.

- Μετά την αποσύνδεση, θα αρχίσει να ακούγεται ο ήχος «μπιπ» από τον απορροφητήρα, που περιμένει να συνδεθεί με μια εστία.

Η σύνδεση δεν θα κάνει επανεκκίνηση αν οι εστίες και ο απορροφητήρας δεν απενεργοποιηθούν.

ΚΑΘΑΡΙΣΜΟΣ ΚΑΙ ΦΡΟΝΤΙΔΑ

Πριν πραγματοποιήσετε καθαρισμό και συντήρηση:

- Απενεργοποιήστε τη συσκευή.
- Για λεπτομέρειες καθαρισμού και φροντίδας, ανατρέξτε στο εγχειρίδιο που προμηθεύτηκε με το φίλτρο.



Κίνδυνος πυρκαγιάς! Κίνδυνος τραυματισμού!

Υπολείμματα στο φίλτρο λίπους μπορεί να πιάσουν φωτιά.

Φίλτρα τα οποία δεν καθαρίζονται ή δεν αντικαθίστανται τακτικά μπορεί να πιάσουν φωτιά, αν δημιουργούνται ελεύθερες φλόγες ή μεγάλη ποσότητα θερμότητας κάτω από τον απορροφητήρα.

- Πάντα να καθαρίζετε ή να αντικαθιστάτε όλα τα φίλτρα στα προκαθορισμένα χρονικά διαστήματα.

Καθαρισμός των επιφανειών του απορροφητήρα

- ▷ Μην χρησιμοποιείτε οποιαδήποτε καθαριστικά ή χημικά απορρυπαντικά, που θα μπορούσαν να διαβρώσουν ή να γδάρουν τις επιφάνειες της συσκευής.
- ▶ Καθαρίζετε τον απορροφητήρα με ένα νωπό πανί και ουδέτερο υγρό απορρυπαντικό.

Φίλτρο οσμών

Καινούργια φίλτρα οσμών (φίλτρο ενεργού άνθρακα) διατίθενται σε εξειδικευμένα καταστήματα.

- ▷ Μην πλένετε ή επαναχρησιμοποιείτε τα μη πλενόμενα φίλτρα οσμών. Ανατρέξτε στο εγχειρίδιο για λεπτομέρειες καθαρισμού και φροντίδας.
- ▷ Αντικαταστήστε το φίλτρο οσμών μετά από 4 μήνες λειτουργίας ή νωρίτερα μετά από εντατική χρήση.
- ▷ Απορρίψτε το χρησιμοποιημένο φίλτρο οσμών στα οικιακά απόβλητα.

Αντικατάσταση του φίλτρου οσμών

- ▶ Ανοίξτε το περίβλημα.

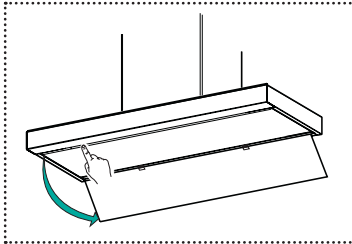

- ▶ Αφαιρέστε το φίλτρο λίπους.

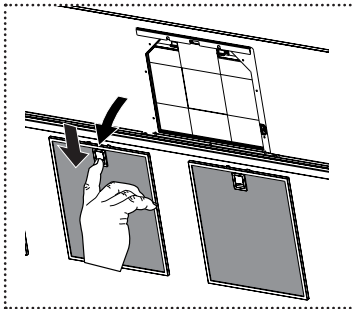

- ▶ Αντικαταστήστε το φίλτρο οσμών.

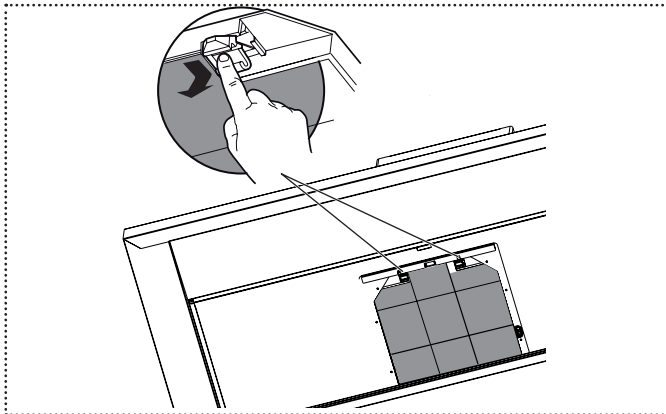

- ▶ Κλείστε το περίβλημα.

Φίλτρο λίπους

Το φίλτρο λίπους μπορεί να πλυθεί στο πλυντήριο των πιάτων.

- ▷ Για λεπτομέρειες καθαρισμού και φροντίδας, ανατρέξτε στο εγχειρίδιο που προμηθεύτηκε με το φίλτρο.
- ▷ Πλύντε το φίλτρο λίπους μετά από 2 μήνες λειτουργίας ή νωρίτερα μετά από εντατική χρήση.

Πλύσιμο του φίλτρου λίπους

- ▶ Ανοίξτε το περίβλημα.

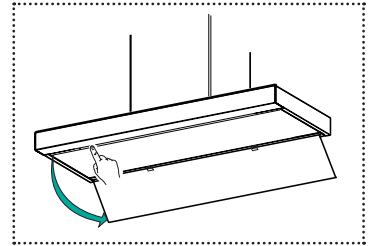

- ▶ Αφαιρέστε το φίλτρο λίπους.

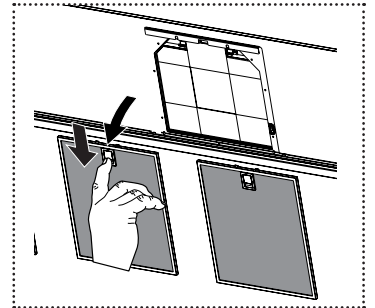

- ▶ Πλύντε το φίλτρο λίπους.
- ▶ Τοποθετήστε το φίλτρο λίπους στη θέση του.
- ▶ Κλείστε το περίβλημα.

Φωτισμός

- ▷ Βεβαιωθείτε ότι οι λαμπτήρες LED αντικαθίστανται μόνο από το τμήμα εξυπηρέτησης πελατών.

ΑΝΤΑΛΛΑΚΤΙΚΑ ΚΑΙ ΑΞΕΣΟΥΑΡ

Καινούργια φίλτρα οσμών και λίπους διατίθενται σε εξειδικευμένα καταστήματα.

Στοιχείο	Τύπος, αρ. στοιχείου	Παρατήρηση
Φίλτρο οσμών	112.0016.756 112.0174.992	μη πλενόμενο μακροχρόνιο, πλενόμενο
Φίλτρο λίπους	133.0195.979	Κασέτα φίλτρου X 253x300

ΣΥΝΤΗΡΗΣΗ ΚΑΙ ΕΠΙΣΚΕΥΗ

Επισκευές που πραγματοποιούνται με ακατάλληλο τρόπο μπορεί να προκαλέσουν σοβαρό τραυματισμό, ζημιά στη συσκευή και τα εξαρτήματα, καθώς και να επηρεάσουν τη λειτουργία της συσκευής.

- ▷ Βεβαιωθείτε ότι η συντήρηση στα ηλεκτρικά εξαρτήματα και στο σωλήνα απαγωγής

πραγματοποιείται μόνο από τον κατασκευαστή ή την εξυπηρέτηση πελατών.

- ▷ Βεβαιωθείτε ότι τα φθαρμένα καλώδια αντικαθίστανται μόνο από τον κατασκευαστή ή την εξυπηρέτηση πελατών.

ΑΠΟΡΡΙΨΗ



Το σύμβολο στο προϊόν ή τη συσκευασία υποδεικνύει ότι η συσκευή δεν πρέπει να απορρίπτεται στα οικιακά απόβλητα.

Απορρίπτοντας τη συσκευή με σωστό τρόπο, βοηθάτε στην αποφυγή επικίνδυνων επιπτώσεων στο περιβάλλον και την υγεία.

Περισσότερες πληροφορίες σχετικά με την ανακύκλωση της συσκευής διατίθενται από την αρμόδια αρχή, την τοπική υπηρεσία διάθεσης απορριμμάτων ή τον προμηθευτή της συσκευής.

- ▷ Απορρίψτε τη συσκευή, η οποία πρέπει να απορριφθεί, σε συγκεκριμένο σημείο συλλογής απορριμμάτων για ηλεκτρονικές και ηλεκτρικές συσκευές.

ΕΞΥΠΗΡΕΤΗΣΗ ΠΕΛΑΤΩΝ

- ▶ Ανατρέξτε στη διεύθυνση επικοινωνίας για τη χώρα σας στην τελευταία σελίδα ή στην ιστοσελίδα www.franke.com

ΤΕΧΝΙΚΑ ΔΕΔΟΜΕΝΑ

- ▶ Ανατρέξτε στην πινακίδα αναγνώρισης σήματος που βρίσκεται στο προϊόν.

Περισσότερες πληροφορίες σχετικά με τα τεχνικά δεδομένα διατίθενται στην ιστοσελίδα: www.franke.com

INDHOLDSFORTEGNELSE

Om denne vejledning	68
Tilsigtet anvendelse	68
Sikkerhedsoplysninger	69
Oversigt	70
Betjening	70
Sådan tændes for kontrolpanelet	70
Valg af belysning og belysningsniveau	70
Valg af effektniveau	70
Sådan slukkes for ventilationen	71
Ændring af intensiv tilstand	71
Ventilationstilstand 24 t.	71
Forsinket slukning	71
Automatisk tilstand	71
Alarm for filtermætning	71
Alarmbeskeder	72
Emhætte til kogeplade-forbindelse	72
Rengøring og pleje	73
Rengøring af emhættens overflader	73
Lugtfiler	73
Fedtfilter	73
Belysning	73
Reservedele og tilbehør	74
Vedligeholdelse og reparation	74
Bortskaffelse	74
Kundeservice	74
Tekniske data	74

OM DENNE VEJLEDNING

Denne brugervejledning gælder for flere produktmodeller. Det er derfor muligt, at nogle af de beskrevne funktioner ikke er gældende for din specifikke model.

- ▶ Læs brugervejledningen grundigt, før du bruger enheden.
- ▶ Gem brugervejledningen.
- ▶ Brug udelukkende enheden, som er beskrevet i denne brugervejledning, til den tilsigtede anvendelse.

Symbol Betydning



Advarselssymbol. Advarsel om risiko for personskade.

- ▷ Handlinger i sikkerheds- og advarselsbemærkninger for at undgå personskade eller produktskade.
 - ▶ Handlingstrin. Angiver en handling, der skal udføres.
 - Resultat. Resultat af et eller flere handlingstrin.
 - ✓ Forudsætning, der skal opfyldes, før følgende handling kan udføres.
-

TILSIGTET ANVENDELSE

Emhætten er udelukkende udviklet til husholdningsbrug for at eliminere mados.

Emhætten, der er udstyret med et fedtfilter, fjerner dampe, der dannes over kogepladen, via luftcirkulation eller et luftudsugningssystem.

SIKKERHEDSOPLYSNINGER

Producenten er ikke ansvarlig for eventuelle skader, der kan opstå som følge af forkert montering og forkert, ukorrekt eller urimelig anvendelse af enheden.

Emhætten kan ikke klare tunge belastninger.

- ▷ Man må ikke kravle op på, stå på eller sidde på emhætten.
- ▷ Der må ikke anbringes tunge genstande på emhætten.

Børn på 8 år eller ældre og personer med begrænsede fysiske, motoriske eller mentale evner eller med begrænset erfaring eller kendskab må ikke bruge eller rengøre enheden, undtagen hvis de superviseres og instrueres af en person med ansvar for deres sikkerhed.

Børn under 8 år må ikke bruge eller rengøre enheden, selvom de bliver superviseret.

Denne enhed er ikke et legetøj.

- ▷ Hold børn væk fra enheden og emballeringsmaterialet.
- ▷ Efterlad aldrig børn uden opsyn i nærheden af enheden.
- ▷ Lad ikke børn lege med enheden.
- ▷ I forbindelse med emhættens brug skal man overholde vejledningerne til kogepladen samt de tilberedningsenheder, der skal bruges under emhætten, eller mens emhætten kører.

Brandfare og risiko for personskade pga. åben ild!

Aflejringer i fedtfilteret kan antændes.

- ▷ Anvend ikke åben ild i nærheden af enheden (f.eks. flambering).
- ▷ Rengør eller udskift altid alle filtrene i henhold til de angivne intervaller.

Hvis man bruger friturekoger, kan overophedet olie antændes.

- ▷ Friturekogerens må ikke efterlades uden opsyn, når den er i brug.

Risiko for øjenskade pga. LED-lys!

LED-lyset er meget skarpt og kan skade øjnene.

- ▷ Se ikke direkte ind i LED-lyset i længere tid ad gangen.

Risiko for elektrisk stød, hvis enheden er beskadiget!

- ▷ Tænd ikke for en beskadiget enhed.
- ▷ Sluk for sikringen i sikringsskabet.
- ▷ Kontakt kundeservice.

Risiko for elektrisk stød, hvis der kommer væske ind i enheden!

Enheden indeholder elektriske komponenter.

- ▷ Sørg for, at der ikke kommer væske ind i enheden.
- ▷ Anvend ikke damp under tryk til at rengøre enheden.
- ▷ Anvend ikke en våd klud til at rengøre betjeningselementerne.

Risiko for forbrændinger pga. varme overflader!

Emhættens metaldele kan blive meget varme, når man bruger apparater til tilberedning af mad, der udsender store mængder varme (f.eks. gaskomfur).

- ▷ Rør ikke de varme overflader.
- ▷ Vær forsigtig, når du åbner eller lukker udfoldningspanelet.
- ▷ Bær varmebestandige handsker.

OVERSIGT

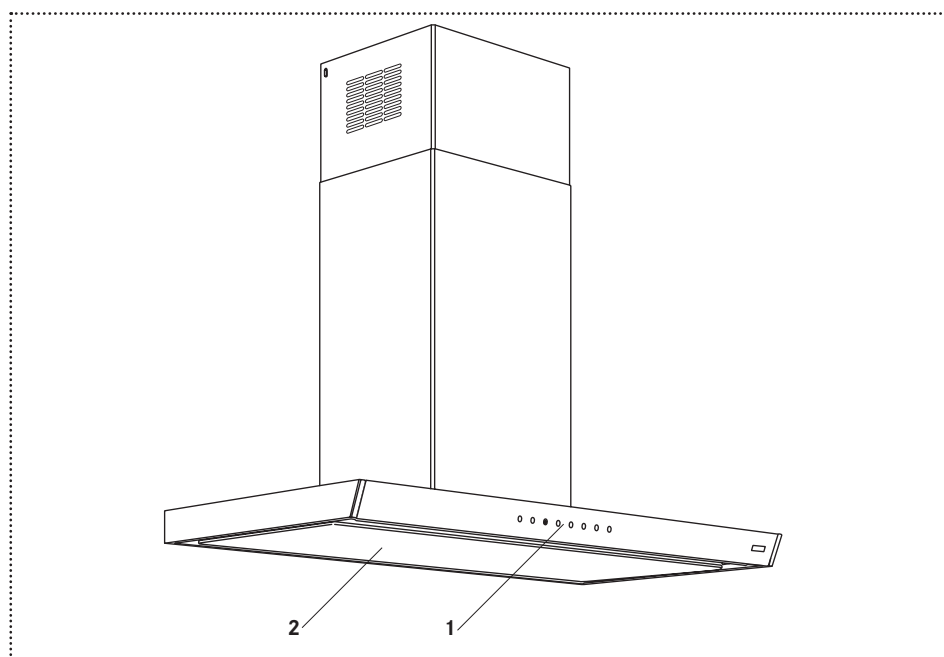

- 1 Kontrolpanel
- 2 Skærm til fedtfilteret

Tast	Funktion
①	Kontrolpanel tænd/sluk Ventilation slukket
① ⁰	Effektniveau 1 Ventilationstilstand 24 t.
②	Effektniveau 2
③	Effektniveau 3
⌂	Intensiv indstilling tænd/sluk
⌚	Forsinket slukning tænd/sluk
⊛	Belysning til/fra Belysningsniveau
Ⓐ	Alarm „filtermætning“ aktiv/inaktiv Automatisk tilstand (genaktivering)

BETJENING

Sådan tændes for kontrolpanelet

- ▶ Tryk på ①.
 - Alle ikonerne lyser med halv intensitet.
 - Hvis ikke enheden bruges inden for 15 sekunder, så aktiveres standbystatus.

Valg af belysning og belysningsniveau

Belysning ved fuld intensitet

- ▶ Tryk kortvarigt på ⊛.

Belysning ved halv intensitet

- ▶ Tryk på ⊛ i 2 sekunder.

Valg af effektniveau

Niveau 1

- ▶ Tryk på ①⁰.
 - Ikonet på ①⁰-tasten lyser.

Niveau 2

- ▶ Tryk på ②.
 - Ikonet på ②-tasten lyser.

Niveau 3

- ▶ Tryk på ③.
 - Ikonet på ③-tasten lyser.



Sådan slukkes for ventilationen

- ▶ Tryk på .

Ændring af intensiv tilstand

Den intensive tilstand bekæmper stærk lugt- og røgdannelse, der kan opstå ved tilberedning af mad. Den intensive tilstand kan til enhver tid tændes ved alle effektive niveauer, og når ventilationen er slukket. Den intensive ventilation kører i 6 minutter. Når de 6 minutter er gået, genaktiveres det oprindeligt valgte effektive niveau.

Sådan tændes enheden

- ▶ Tryk på .
 - I løbet af driftstiden blinker -tastens ikon 1 gang pr. sekund.

Sådan slukkes enheden



- ▶ Tryk på  eller .

Ventilationstilstand 24 t.



Ventilationstilstand 24 t. skifter driften til effektive niveau 1 (10 minutter tændt og 50 minutter slukket).

Ventilationstilstand 24 t. kan ikke vælges, hvis forsinket slukning eller intensiv tilstand kører.

Sådan tændes enheden

- ▶ Tryk og hold på  i 2 sekunder.
 - Ikonet på -tasten blinker.



Sådan slukkes enheden

- ▶ Tryk og hold på  i 2 sekunder, eller tryk på .

Forsinket slukning

Forsinket slukning slukker automatisk for ventilationen efter 15 minutter og hjælper med at fjerne resterende lugte. Forsinket slukning kan vælges til alle effektive niveauer. Forsinket slukning kan ikke vælges, hvis intensiv tilstand eller ventilationstilstand 24 t. kører.

Sådan tændes enheden

- ▶ Tryk på .
 - Ikonet på -tasten lyser.

Sådan slukkes enheden

- ▶ Tryk på  eller .



Automatisk tilstand

Emhætten er designet til at fungere automatisk forbundet til kogepladen.

Den automatiske funktion indstilles automatisk, når du går i gang med madlavningen, og kogepladen er i gang. Ikonet  lyser, og belysningen tændes. Hastighedsniveauet øges automatisk af kogepladen. Hvis du manuelt vælger en vis hastighed eller slukker for ventilationen, så deaktiveres den automatiske tilstand.

Når du er færdig med madlavningen og slukker for kogepladen, så venter emhætten ca. 60 sekunder, før den slukker (ventilation og belysning).

Genaktiver automatisk tilstand

- ▶ Tryk kortvarigt på .
 - Ikonet på -tasten lyser.

Alarm for filtermætning

Alarmen til rengøring af fedtfilteret aktiveres efter 100 timers effektiv drift af emhætten.

Alarmen til udskiftning af lugtfilteret aktiveres efter 200 timers effektiv drift af emhætten.

Aktivering af alarmen „filtermætning“

- ▶ Tryk og hold på  i 2 sekunder.
 - Alle ikoner blinker 2 gange. Alarmen aktiveres.

Deaktivering af alarmen „filtermætning“

- ▶ Tryk på .
 - Alle ikoner blinker 1 gang. Alarmen deaktiveres.

Nulstilling af „filtermætning“

- ▶ Tryk og hold på  i 2 sekunder.
 - Alle ikoner blinker 3 gange. Alarmen nulstilles.

Alarmskeder

Alarm 1 „Fedtfiltermætning“

Når alarm 1 aktiveres, skal du rengøre fedtfilteret.

Ikonet på **1**- og **2**-tasterne blinker.

- Rengør fedtfilteret.

Alarm 2 „Lugtfiltermætning“

Når alarm 2 aktiveres, skal du udskifte lugtfilteret og rengøre fedtfilteret.

Ikonet på **1**- og **3**-tasterne blinker.

- Udskift lugtfilteret.
- Rengør fedtfilteret.

Emhætte til kogeplade-forbindelse

Visse modeller af denne emhætte kan pardannes med bestemte kogeplader, så der skabes en emhætte til kogeplade-forbindelse.

Når emhætten bruges første gang, kan det være nødvendigt at etablere pardannelse af emhætten og kogepladen.

Pardannelse af emhætte og kogeplade

- Tænd for den nye emhætte og den nye kogeplade inden for 1 minut.
 - Pardannelsesproceduren starter automatisk.
 - Under pardannelsesproceduren „bipper“ emhætten periodisk.
 - Efter et par minutter med bip er pardannelsen færdig, og emhætten bipper med en specifik sekvens.

Emhætten og kogepladen er nu i stand til at oprette forbindelse til deres kendte partner, hver gang de tændes/slukkes.

Fjernelse af pardannelse af emhætte og kogeplade

Gentag følgende sekvens for hver enhed for at fjerne pardannelse af kogeplade eller emhætte.

- 5 sek. tænd, 5 sek. sluk 5 gange.

Denne procedure kan udføres enkeltvis for emhætte og kogeplade eller for begge enheder.

- Efter fjernelse af pardannelse begynder emhætten at bippe igen og venter på en kogeplade at oprette forbindelse til.

Pardannelsen genstarter ikke, før kogepladen og emhætten er slukket.

RENGØRING OG PLEJE

Før der udføres rengøring eller vedligeholdelse:

- ▷ Sluk for enheden.
- ▷ Der henvises til den vejledning, der er leveret med filteret, for at få oplysninger om rengøring og pleje.



Brandfare! Risiko for personskade!

Aflejringer i fedtfilteret kan antændes. Filtre, der ikke rengøres eller udskiftes regelmæssigt kan antændes, hvis åben ild eller stærk varme håndteres under emhætten.

- ▷ Rengør eller udskift altid alle filtrene i henhold til de angivne intervaller.

Rengøring af emhættens overflader

- ▷ Der må ikke anvendes skuremidler eller kemiske rengøringsmidler, der kan ætse eller ridse enhedens overflader.
- ▶ Rengør emhætten ved hjælp af en fugtet klud og et neutralt rengøringsmiddel.

Lugtfilter

Nye lugtfiltere (aktivt kul) fås fra specialbutikker.

- ▷ Lugtfiltere må ikke vaskes eller genbruges. Der henvises til vejledningen for at få oplysninger om rengøring og pleje.
- ▷ Udskift lugtfilteret efter 4 måneders drift eller tidligere ved intensiveret brug.
- ▷ Bortskaf det brugte lugtfilter med husholdningsaffaldet.

Sådan udskiftes lugtfilteret

- ▶ Åbn skærmen.

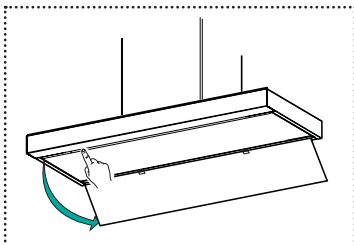

- ▶ Fjern fedtfilteret.

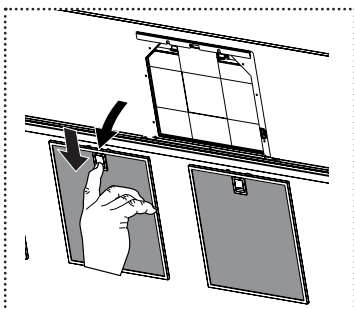

- ▶ Udskift lugtfilteret.

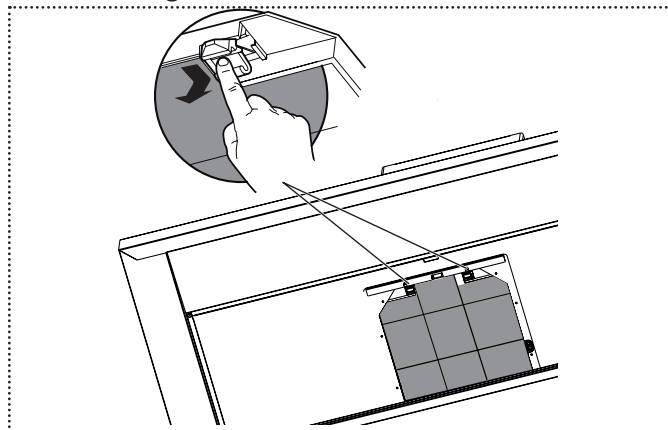

- ▶ Luk skærmen.

Fedtfilter

Fedtfilteret kan rengøres i opvaskemaskinen.

- ▷ Der henvises til den vejledning, der er leveret med filteret, for at få oplysninger om rengøring og pleje.
- ▷ Rengør fedtfilteret efter 2 måneders drift eller tidligere ved intensiveret brug.

Sådan rengøres fedtfilteret

- ▶ Åbn skærmen.

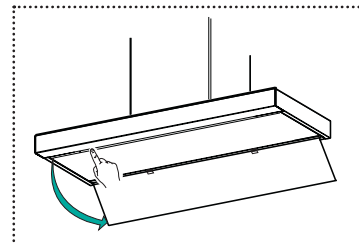

- ▶ Fjern fedtfilteret.

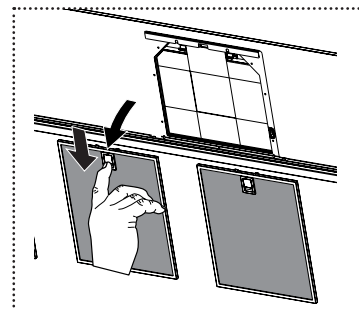

- ▶ Rengør fedtfilteret.
- ▶ Sæt fedtfilteret tilbage på plads.
- ▶ Luk skærmen.

Belysning

- ▷ Sørg for, lysdioden i spotlysene kun udskiftes af kundeservice.

RESERVEDELE OG TILBEHØR

Nye lugtfiltere og fedtfiltere fås fra specialbutikker.

Komponent	Type, elementnr.	Bemærkning
Lugtfilter	112.0016.756	ikke vaskbar
	112.0174.992	lang holdbarhed, vaskbart
Fedtfilter	133.0195.979	Kassettefilter X 253x300

VEDLIGEHOLDELSE OG REPARATION

Hvis reparationer udføres forkert, kan de forårsage alvorlig personskade, skade på enheden og fittings samt påvirke enhedens funktionalitet.

- ▷ Sørg for, at vedligeholdelse af elektriske komponenter og røgventilatoren kun udføres af producenten eller kundeservice.
- ▷ Sørg for, beskadigede kabler kun udskiftes af producenten eller kundeservice.

BORTSKAFFELSE



Symbolet på produktet eller på emballagen angiver, at enheden ikke må bortskaffes med husholdningsaffaldet.

Ved at bortskaffe enheden korrekt kan du være med til at undgå skadelige miljø- og helbredsmæssige konsekvenser.

Yderligere oplysninger om genanvendelse af enheden fås fra den kompetente myndighed, den lokale genbrugsstation eller enhedens forhandler.

- ▷ Enheden skal bortskaffes som elektronisk og elektronik affald på en genbrugsstation.

KUNDESERVICE

- ▶ Der henvises til dit lands kontaktadresse på bagsiden eller www.franke.com

TEKNISKE DATA

- ▶ Der henvises til typepladen på produktet.

Der fås yderligere oplysninger vedrørende tekniske data på: www.franke.com

INNHALDSFORTEGNELSE

Om denne manualen	76
Tiltenkt bruk	76
Sikkerhetsinformasjon	77
Oversikt	78
Betjening	78
Slå på kontrollpanelet	78
Velg lys og lysnivå	78
Velg effektnivå	78
Slå ventilasjonen av	79
Veksle til og fra intensiv modus	79
24 timers ventilasjonsmodus	79
Utkoblingsutsettelse	79
AutoModus	79
Alarm for fullt filter	79
Alarmmeldinger	80
Kobling mellom avtrekksvifte og platetopp	80
Rengjøring og vedlikehold	81
Rengjøre avtrekksviftens overflater	81
Luktfilter	81
Fettfilter	81
Lys	81
Reservedeler og tilbehør	82
Vedlikehold og reparasjon	82
Avfallshåndtering	82
Kundeservice	82
Tekniske data	82

OM DENNE MANUALEN

Denne brukermanualen gjelder for flere modeller av enheten. Dermed kan det være mulig at noen av de beskrevne egenskapene og funksjonene ikke er tilgjengelig på din spesifikke modell.

- ▶ Les nøye brukermanualen før du bruker enheten.
- ▶ Ta vare på brukermanualen.
- ▶ Bruk kun enheten som er beskrevet i denne brukermanualen i henhold til tiltenkt bruk.

Symbol	Betydning
--------	-----------



Varselsymbol. Advarsel mot risiko for personskade.

- ▷ Sikkerhetstiltak og varselnotat for å unngå personskade eller skade.

- ▶ Tiltak. Spesifiserer et tiltak eller en handling som skal gjøres.

- Resultat. Resultat av ett eller flere handlingstrinn.

- ✓ Forutsetning som må være oppfylt før du utfører følgende tiltak eller handling.
-

TILTENKT BRUK

Avtrekksviften ble utviklet utelukkende til hjemmebruk for å eliminere matlagingsdamp.

Avtrekksviften, som er utstyrt med et fettfilter, fjerner damp som danner seg overen komfyrtopp via et luftsirkulasjons- eller erluftavtrekkssystem.

SIKKERHETSINFORMASJON

Produsenten kan ikke gjøres ansvarlig for eventuelle skader som kan oppstå på grunn av feil montering, og feilaktig, uriktig eller urimelig bruk av enheten.

Avtrekksvifte kan ikke støtte tung last.

- ▷ Ikke klatre, stå eller sitt på avtrekksviften.
- ▷ Ikke plasser tunge gjenstander på avtrekksviften.

Barn på 8 år eller eldre og personer med begrensede fysiske, sensoriske eller mentale evner, eller med begrenset erfaring eller kunnskaper, kan ikke bruke eller rengjøre enheten. Unntatt hvis de er under tilsyn og instrueres av en person som er ansvarlig for deres sikkerhet.

Barn under 8 år kan ikke bruke eller rengjøre enheten, selv under tilsyn.

Denne enheten er ikke en leke.

- ▷ Hold barn unna enheten og emballasjematerialet.
- ▷ Ikke la barn være nær enheten uten tilsyn.
- ▷ Ikke la barn leke med enheten.
- ▷ Ved bruk av avtrekksviften, følg manualene til komfyrtopper og matlagingsenheter som brukes under viften eller mens viften er i bruk.

Brannfare og fare for personskader på grunn av åpne flammer!

Rester i fettfilteret kan ta fyr.

- ▷ Ikke bruk åpne flammer i nærheten av enheten (f.eks. flambering).
- ▷ Alltid rengjør eller skift ut alle filtre ved de spesifiserte intervaller.

Ved bruk av frituregryter kan overopphetet olje ta fyr.

- ▷ Kontinuerlig overvåke frituregryter under bruk.

Fare for øyeskade på grunn av LED-lys!

LED-lyset er veldig skarpt og kan skade øynene.

- ▷ Ikke se direkte inn i LED-lyset i en lengre tid.

Risiko for elektrisk støt på grunn av skadet enhet!

- ▷ Ikke slå på en skadet enhet.
- ▷ Slå av sikringen i sikringsboksen.
- ▷ Ta kontakt med kundeservice.

Risiko for elektrisk støt som følge av at væske kommer inn!

Enheten inneholder elektriske komponenter.

- ▷ Sørg for at ingen væske kommer inn i enheten.
- ▷ Ikke bruk trykksatt damp til å rengjøre enheten.
- ▷ Ikke bruk en våt klut for å rengjøre betjeningsselementer.

Risiko for forbrenning på grunn av varme overflater!

Tilgjengelige metalleder av avtrekksviften kan bli svært varme når den brukes med utstyr som utstøter store mengder varme (f.eks. gasstopper).

- ▷ Ikke berør varme overflater.
- ▷ Vær forsiktig ved åpning eller lukking av det utfoldbare panelet.
- ▷ Bruke varmebestandige hansker.

OVERSIKT

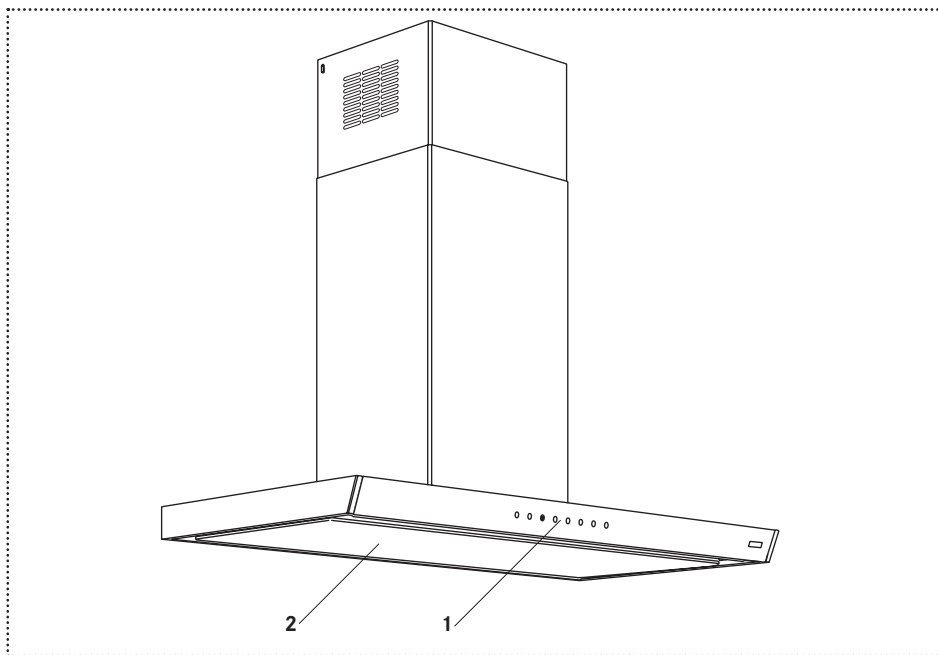

- 1 Kontrollpanel
- 2 Fettfilterets deksel

Tast	Funksjon
①	Kontrollpanel på/av Ventilasjon av
1 ^h	Effektnivå 1 24 timers ventilasjonsmodus
②	Effektnivå 2
③	Effektnivå 3
⌂	Intensiv innstilling på/av
⌚	Utkoblingsutsettelse på/av
☀	Lys på/av Lysnivå
A ⁵	Alarm «tett filter» aktivt/inaktivt AutoModus (ny aktivering)

BETJENING

Slå på kontrollpanelet

- ▶ Trykk på ①.
 - Alle ikoner lyser opp med halv intensitet.
 - Hvis det ikke brukes på 15 sekunder vil det gå tilbake til standbymodus.

Velg lys og lysnivå

Lys ved full styrke

- ▶ Trykk kort på ☀.

Lys ved halv styrke

- ▶ Trykk på ☀ i 2 sekunder.

Velg effektnivå

Nivå 1

- ▶ Trykk på 1^h.
 - Ikonet til tasten 1^h lyser.

Nivå 2

- ▶ Trykk på ②.
 - Ikonet til tasten ② lyser.

Nivå 3

- ▶ Trykk på ③.
 - Ikonet til tasten ③ lyser.

Slå ventilasjonen av



- ▶ Trykk på .

Veksle til og fra intensiv modus

Den intensive modusen hjelper mot omfattende lukt og os som kan oppstå ved matlaging.

Den intensive modusen kan slås på når som helst, ved ethvert effektnivå, og når ventilasjonen er slått av. Den intensive ventilasjonen kjører i 6 minutter. Etter de 6 minuttene vil det originalt valgte effektnivået bli aktivert på nytt.

Slå på

- ▶ Trykk på .
 - I løpet av kjøretiden vil ikonet i tasten  blinke 1 gang i sekundet.

Slå av

- ▶ Trykk på  eller .

24 timers ventilasjonsmodus

Den 24 timers ventilasjonsmodusen slår drivenheten til effektnivå 1 (10 minutter på og 50 minutter av).

Den 24 timers ventilasjonsmodusen kan ikke velges under utkoblingsutsettelse eller mens den intensive modusen er i gang.

Slå på

- ▶ Trykk og hold inne  i 2 sekunder.
 - Ikonet til tasten  blinker.

Slå av

- ▶ Trykk og hold inne  i 2 sekunder eller trykk på .

Utkoblingsutsettelse

Utkoblingsutsettelsen slår ventilasjonen automatisk av etter 15 minutter, og hjelper å fjerne gjenværende lukter. Utkoblingsutsettelsen kan velges ved ethvert effektnivå. Utkoblingsutsettelsen kan ikke velges mens den intensive innstillingen eller 24 timers ventilasjonsmodus er i gang.

Slå på

- ▶ Trykk på .
 - Ikonet til tasten  lyser.

Slå av

- ▶ Trykk på  eller .

AutoModus

Avtrekksviften er utformet til å fungere automatisk knyttet til platetoppen.

Automodus-funksjonen er automatisk satt når du starter matlaging og platetoppen er i bruk. Ikonet  lyser og lyset kommer på. Hastighetsnivået vil bli økt automatisk av platetoppen (hvis dette er mulig). Hvis du manuelt velger en spesiell hastighet eller slår av ventilasjonen, vil AutoModus-funksjonen deaktiveres.

Etter matlaging og platetoppen slås av, venter avtrekksviften ca. 60 sekunder før den slås av (ventilasjon og lys).

Aktivere AutoModus på nytt

- ▶ Trykk kort på .
 - Ikonet til tasten  lyser.

Alarm for fullt filter

Alarmen for rengjøring av fettfilteret slås på etter 100 timer med effektiv driftstid av avtrekksviften. Alarmen for utskiftning av luktfilteret slås på etter 200 timer med effektiv driftstid av avtrekksviften.

Aktivering av alarmen «fullt filter»

- ▶ Trykk og hold inne  i 2 sekunder.
 - Alle ikoner blinker 2 ganger. Alarmen er aktivert.

Deaktivering av alarmen «fullt filter»

- ▶ Trykk på .
 - Alle ikoner blinker 1 gang. Alarmen er deaktivert.

Tilbakestilling av «fullt filter»

- ▶ Trykk og hold inne  i 2 sekunder.
 - Alle ikoner blinker 3 ganger. Alarmen er tilbakestilt.

Alarmmeldinger

Alarm 1 «fullt fettfilter»

Når alarm 1 inntreffer må du rengjøre fettfilteret.

Ikonene til tastene **A** og **2** blinker.

- Rengjør fettfilteret.

Alarm 2 «fullt luktfilter»

Når alarm 2 inntreffer må du skifte luktfilteret og rengjøre fettfilteret.

Ikonene til tastene **A** og **3** blinker.

- Skift ut luktfilteret.
- Rengjør fettfilteret.

Kobling mellom avtrekksvifte og platetopp

Noen modeller av denne avtrekksviften kan bli koblet sammen med spesifikke avtrekksvifter for å etablere en kobling mellom avtrekksvifte og platetopp.

Når den brukes for første gang, kan det være nødvendig å etablere en sammenkobling av koblingen mellom avtrekksvifte og platetopp.

Sammenkobling av avtrekksvifte og platetopp

- Slå på en ny avtrekksvifte og en ny platetopp i løpet av 1 minutt fra hverandre.
 - Sammenkoblingsprosedyren starter automatisk.
 - Under sammenkoblingsprosedyren vil avtrekksviften periodisk sende ut noen pipelyder.
 - Etter noen minutter med pipelyder er sammenkoblingen fullført, og avtrekksviften piper med en spesifikk sekvens.

Avtrekksviften og platetoppen er nå i stand til å koble sammen igjen med deres kjente partner hver gang de slåss på/av.

Frakobling av avtrekksvifte og platetopp

For å fjerne sammenkoblingen mellom platetopp eller avtrekksvifte, gjenta følgene sekvens for hver enhet.

- 5 sek. slå på, 5 sek. slå av 5 ganger.

Denne prosedyren kan både gjøres individuelt for avtrekksviften og platetoppen eller for begge enhetene.

- Etter frakobling vil avtrekksviften begynne å pipe igjen, og venter på en platetopp å kobles til igjen.

Sammenkoblingen vil ikke starte igjen før avtrekksviften og platetoppen er slått på.

RENGJØRING OG VEDLIKEHOLD

Før det utføres noen form for rengjøring og vedlikehold:

- ▷ Slå av enheten.
- ▷ For detaljer om rengjøring og vedlikehold, se manualen som ble levert med filteret.



Brannfare! Risiko for personskade!

Rester i fettfilteret kan ta fyr.

Filtere som ikke er rengjort eller skiftet ut jevnlig kan ta fyr hvis åpne flammer eller stor varme håndteres under avtrekksviften.

- ▷ Alltid rengjør eller skift ut alle filtre ved de spesifiserte intervaller.

Rengjøre avtrekksviftens overflater

- ▷ Ikke bruk skuremidler eller kjemiske rengjøringsmidler, noe som kan føre til rust eller ripe enhetens overflater.
- ▶ Rengjør avtrekksviften med en fuktig klut og et nøytralt flytende rengjøringsmiddel.

Luktfiler

Nye luktfiltre (aktivert karbonfilter/kullfilter)) er tilgjengelig i spesialbutikker.

- ▷ Ikke vask eller gjenbruk et luktfiler som ikke kan vaskes. Se manualen for detaljer om rengjøring og vedlikehold.
- ▷ Skift ut luktfileret etter 4 måneders bruk, eller tidligere ved intens bruk.
- ▷ Kast det brukte luktfileret i husholdningsavfallet.

Skifte luktfileret

- ▶ Åpne dekkelet.

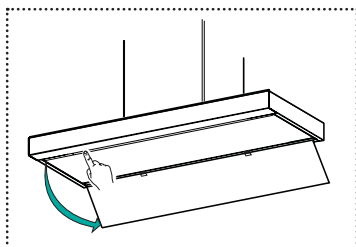

- ▶ Fjern fettfilteret.

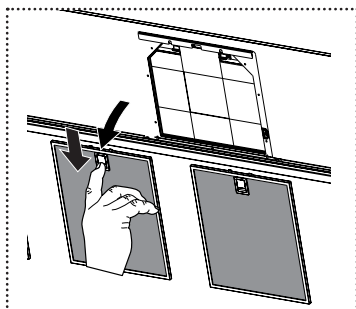

- ▶ Skift ut luktfileret.

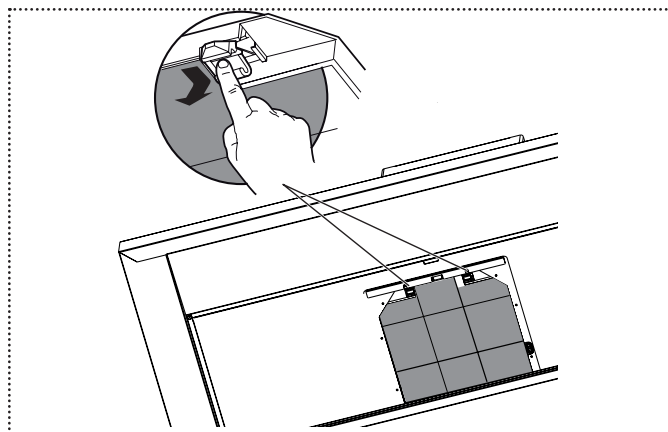

- ▶ Lukk dekkelet.

Fettfilter

Fettfilteret kan vaskes i oppvaskmaskin.

- ▷ For detaljer om rengjøring og vedlikehold, se manualen som ble levert med filteret.
- ▷ Rengjør fettfilteret etter 2 måneders bruk eller tidligere ved intens bruk.

Rengjøre fettfilteret

- ▶ Åpne dekkelet.

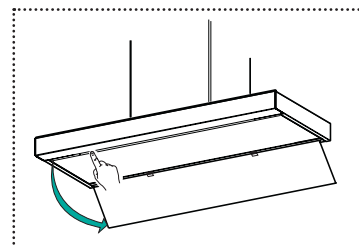

- ▶ Fjern fettfilteret.

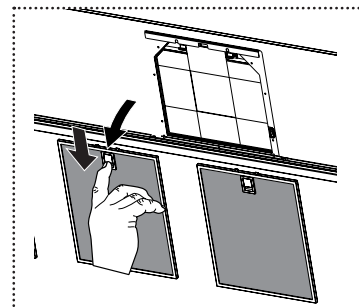

- ▶ Rengjør fettfilteret.
- ▶ Sett fettfilteret tilbake på plass.
- ▶ Lukk dekkelet.

Lys

- ▷ Sørg for at LED-lampene i spottene kun skiftes ut av kundeservice.

RESERVEDELER OG TILBEHØR

Nye lukt- og fettfiltre er tilgjengelig i spesialbutikker.

Komponent	Type, art. nr.	Merknad
Luktfilter	112.0016.756	ikke vaskbart
	112.0174.992	langvarig, vaskbart
Fettfilter	133.0195.979	Kassettfilter X 253x300

VEDLIKEHOLD OG REPARASJON

Hvis reparasjoner utføres feil kan det føre til alvorlig personskade, skade på enheten og armatur, samt påvirke enhetens funksjon.

- ▷ Sørg for at vedlikehold på elektriske komponenter og avtrekksviften, kun utføres av produsenten eller kundeservice.
- ▷ Sørg for at skadede ledninger kun skiftes ut av produsenten eller kundeservice.

AVFALLSHÅNDTERING



Symbolet på produktet eller på emballasjen indikerer at enheten ikke må kastes i husholdningsavfallet.

Ved å avfallshåndtere enheten på en forsvarlig måte bidrar du til å unngå skadelige konsekvenser for miljø og helse.

Ytterligere opplysninger om gjenvinning av enheten er tilgjengelig fra vedkommende myndighet, det lokale renovasjonsselskapet eller enhetens selger.

- ▷ Bli kvitt enheten som skal kastes, via et spesialisert avfallsbehandlingsanlegg for elektroniske og elektriske enheter.

KUNDESERVICE

- ▶ Se kontaktadressen for landet ditt på baksiden eller på www.franke.com

TEKNISKE DATA

- ▶ Se typeskiltet som er plassert på produktet.

Ytterligere opplysninger om tekniske data er tilgjengelig på: www.franke-norge.no

INNEHÅLLSFÖRTECKNING

Om denna bruksanvisning	84
Avsedd användning	84
Säkerhetsinformation	85
Översikt	86
Användning	86
Slå på kontrollpanelen	86
Välja belysning och belysningsnivå	86
Välja effektnivån	86
Stänga av ventilationen	87
Växla till det intensiva läget	87
Ventilationsläge 24 tim.	87
Avstängningsfördröjning	87
Autoläge	87
Filtermättnadslarm	87
Larmmeddelanden	88
Spisfläktns anslutning till spishällen	88
Rengöring och skötsel	89
Rengöring av spisfläktns ytor	89
Kolfilter	89
Fettfilter	89
Belysning	89
Reservdelar och tillbehör	90
Underhåll och reparation	90
Kassering	90
Kundtjänst	90
Tekniska data	90

OM DENNA BRUKSANVISNING

Den här bruksanvisningen gäller för flera modeller av produkten. Därför är det möjligt att en del av de beskrivna funktionerna inte är tillgängliga på just din modell.

- ▶ Läs noggrant bruksanvisningen innan du använder produkten.
- ▶ Bevara bruksanvisningen.
- ▶ Använd produkten som beskrivs i den här bruksanvisningen endast för avsett ändamål.

Symbol Innebörd



Varningssymbol. Varning mot risker för personskador.

- ▷ Åtgärder i säkerhets- och varningsanmärkningar för att undvika personskador och materiella skador.
- ▶ Åtgärdssteg. Anger en åtgärd som ska vidtas.
- Resultat. Resultatet av ett eller flera åtgärdssteg.
- ✓ Förutsättning som måste ha uppfyllts innan följande åtgärd utförs.

AVSEDD ANVÄNDNING

Spisfläktn har tagits fram uteslutande för hushållsbruk för att eliminera matlagningsångor.

Spisfläktn, som är utrustad med ett fettfilter, avlägsnar ångor som uppstår över en spishäll via ett luftcirkulations- eller frånluftssystem.

SÄKERHETSINFORMATION

Tillverkaren kan inte hållas ansvarig för möjlig skada som kan uppstå p.g.a. felaktig installation och felaktig, olämplig eller orimlig användning av produkten.

Spisfläktn är inte avsedd för tung belastning.

- ▷ Klättra, stå eller sitt inte på spisfläktn.
- ▷ Placera inte tunga föremål på spisfläktn.

Barn äldre än 8 år och personer med begränsad fysisk, sensorisk eller mental förmåga, eller med begränsad erfarenhet eller kunskap, får inte använda eller rengöra produkten, med mindre än att de övervakas och handleds av en person som ansvarar för deras säkerhet.

Barn under 8 år får inte använda eller rengöra produkten, inte ens under uppsikt.

Den här produkten är inte en leksak.

- ▷ Håll barn borta från produkten och förpackningsmaterialet.
- ▷ Lämna inte barn utan tillsyn nära produkten.
- ▷ Låt inte barn leka med produkten.
- ▷ När du använder spisfläktn, följ bruksanvisningarna för spishällen och de matlagningsapparater som används under spisfläktn eller medan spisfläktn är igång.

Brandrisk och risk för personskador på grund av öppen låga!

Avlagringar i fettfiltret kan fatta eld.

- ▷ Använd inte öppna lågor nära produkten (t.ex. flambering).
- ▷ Rengör eller byt alltid alla filter efter angivna intervall.

Vid användning av flottyrkokare kan överhettad olja fatta eld.

- ▷ Övervaka ständigt kokare under användning.

Risk för ögonskador p.g.a. LED-lampa!

LED-lampan är mycket ljusstark och kan skada ögonen.

- ▷ Titta inte direkt in i LED-lampan under en lång stund.

Risk för elchock på grund av skadad produkt!

- ▷ Slå inte på en skadad produkt.
- ▷ Stäng av säkringen i säkringsdosan.
- ▷ Kontakta kundtjänst.

Risk för elchock på grund av inträngande vätska!

Produkten innehåller elektriska komponenter.

- ▷ Se till att ingen vätska tränger in i produkten.
- ▷ Använd inte trycksatt ånga för att rengöra produkten.
- ▷ Använd inte en våt trasa för att rengöra driftselementen.

Risk för brännskador på grund av heta ytor!

Spisfläktns åtkomliga metalldelar kan bli mycket heta vid användning med matlagningsapparater som avger stora mängder värme (t.ex. gashällar).

- ▷ Rör inte vid heta ytor.
- ▷ Var försiktig när du öppnar eller stänger vikpanelen.
- ▷ Bär grytvantar.

ÖVERSIKT

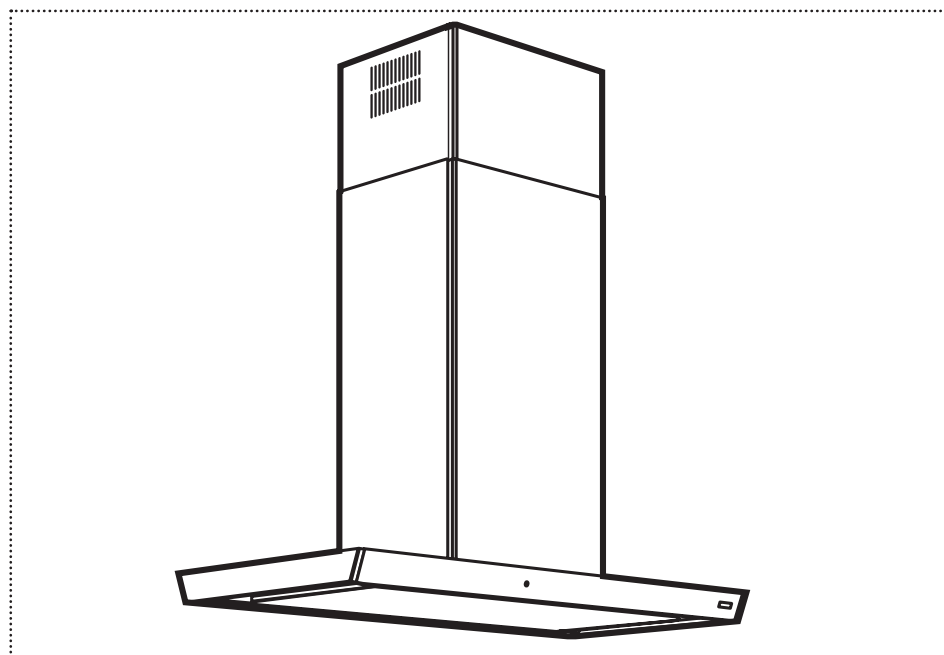

- 1 Kontrollpanel
- 2 Fettfiltrets skydd

Knapp	Funktion
①	Kontrollpanel på/av Ventilation av
① ^h	Effektnivå 1 Ventilationsläge 24 tim.
②	Effektnivå 2
③	Effektnivå 3
☞	Intensiv inställning på/av
🕒	Avstängningsfördröjning på/av
☼	Belysning på/av Belysningsnivå
Ⓐ	Larm för ”filtermättnad” aktivt/inaktivt Autoläge (återaktivering)

ANVÄNDNING

Slå på kontrollpanelen

- ▶ Tryck på ①.
 - Alla symboler tänds med halva sin intensitet.
 - Om spisfläkten inte används under 15 sekunder återgår den till viloläget.

Välja belysning och belysningsnivå

Belysning med full intensitet

- ▶ Tryck snabbt på ☼.

Belysning med halv intensitet

- ▶ Tryck på ☼ i 2 sekunder.

Välja effektnivån

Nivå 1

- ▶ Tryck på ①^h.
 - Symbolen för knappen ①^h tänds.

Nivå 2

- ▶ Tryck på ②.
 - Symbolen för knappen ② tänds.

Nivå 3

- ▶ Tryck på ③.
 - Symbolen för knappen ③ tänds.

Stänga av ventilationen



- ▶ Tryck på .

Växla till det intensiva läget

Det intensiva läget bekämpar omfattande lukt och rök som kan uppstå under matlagning.

Det intensiva läget kan slås på när som helst, vid valfri effektnivå och när ventilationen är avstängd. Den intensiva ventilationen är igång under 6 minuter. Vid slutet av de 6 minuterna återaktiveras den ursprungligen valda effektnivån.

Påslagning

- ▶ Tryck på .
 - Under tiden igång blinkar symbolen i knappen  1 gång per sekund.



Avstängning

- ▶ Tryck på  eller .

Ventilationsläge 24 tim.

Ventilationsläge 24 tim. ställer om drivmotorn till effektnivå 1 (10 minuter på och 50 minuter av). Ventilationsläge 24 tim. kan inte väljas medan avstängningsfördröjningen eller det intensiva läget är igång.

Påslagning

- ▶ Tryck på och håll in  i 2 sekunder.
 - Symbolen för knappen  blinkar.

Avstängning

- ▶ Tryck på och håll in  i 2 sekunder eller tryck på .

Avstängningsfördröjning

Avstängningsfördröjningen stänger automatiskt av ventilationen efter 15 minuter och bidrar till att ta bort resterande lukt. Avstängningsfördröjningen kan väljas vid valfri effektnivå. Avstängningsfördröjningen kan inte väljas medan den intensiva inställningen eller ventilationsläge 24 tim. är igång.

Påslagning

- ▶ Tryck på .
 - Symbolen för knappen  tänds.

Avstängning



- ▶ Tryck på  eller .

Autoläge

Spisfläktn har tagits fram för att fungera automatiskt kopplad till spishällen.

Autolägesfunktionen aktiveras automatiskt när du börjar matlagningen och spishällen är igång. Symbolen  tänds och belysningen slås på. Hastighetsnivån ökas automatiskt av spishällen. Om du manuellt väljer en viss hastighet eller stänger av ventilationen inaktiveras autolägesfunktionen. Efter matlagning och avstängning av spishällen väntar spisfläktn cirka 60 sekunder innan den också stängs av (ventilation och belysning).

Återaktivera autoläget

- ▶ Tryck snabbt på .
 - Symbolen för knappen  tänds.

Filtermättnadslarm

Larmet för rengöring av fettfiltret utlöses efter 100 timmars faktisk tid som spisfläktn varit igång. Larmet för byte av kolfiltret utlöses efter 200 timmars faktisk tid som spisfläktn varit igång.

Aktivera larmet för "filtermättnad"

- ▶ Tryck på och håll in  i 2 sekunder.
 - Alla symboler blinkar 2 gånger. Larmet är aktiverat.

Inaktivera larmet för "filtermättnad"

- ▶ Tryck på .
 - Alla symboler blinkar 1 gång. Larmet är inaktiverat.

Återställning av "filtermättnad"

- ▶ Tryck på och håll in  i 2 sekunder.
 - Alla symboler blinkar 3 gånger. Larmet återställs.

Larmmeddelanden

Larm 1 för "Fettfiltermättnad"

När larm 1 utlöses måste du rengöra fettfiltret.

Symbolerna för knapparna **A5** och **2** blinkar.

- Rengör fettfiltret.

Larm 2 för "kolfiltermättnad"

När larm 2 utlöses måste du byta luftfiltret och rengöra fettfiltret.

Symbolerna för knapparna **A5** och **3** blinkar.

- Byt kolfiltret.
- Rengör fettfiltret.

Spisfläktns anslutning till spishällen

Vissa modeller av denna spisfläkt kan kopplas ihop med specifika spishällar för att upprätta en spisfläkt-spishäll-anslutning.

Vid första användningstillfället kan ihopkopplingen av spisfläktn med spishällen behöva genomföras.

Ihopkoppling av spisfläkt och spishäll

- Slå på en ny spisfläkt och en ny spishäll inom 1 minut från varandra.
 - Ihopkopplingsproceduren startas automatiskt.
 - Under ihopkopplingsproceduren kommer spisfläktn att "pipa" då och då.
 - Efter ett par minuter av pipande är ihopkopplingen klar och spisfläktn piper i en specifik sekvens.

Spisfläktn och spishällen kan nu åter ansluta till sin igenkända samarbetsapparat varje gång de slås på/stängs av.

Ifrånkoppling av spisfläkt och spishäll

För att koppla ifrån spisfläkt och spishäll från varandra, upprepa följande sekvens för varje produkt.

- 5 sek. påslagning, 5 sek. avstängning, 5 gånger i rad.

Den här proceduren kan utföras för spisfläkt och spishäll enskilt eller för bägge produkterna.

- Efter ifrånkopplingen kommer spisfläktn att starta om och pipa i väntan på att en spishäll återansluts.

Ihopkopplingen börjar inte om förrän spisfläkt och spishäll stängs av.

RENGÖRING OCH SKÖTSEL

Före rengöring och underhåll:

- ▷ Stäng av produkten.
- ▷ Se rengörings- och skötselinformationen i bruksanvisningen som medföljer filtret.



Brandrisk! Risk för personskada!
Avlagringar i fettfiltret kan fatta eld.
Filter som inte rengörs eller byts regelbundet kan fatta eld om öppna lågor eller hög värme förekommer under spisfläktn.

- ▷ Rengör eller byt alltid alla filter efter angivna intervall.

Rengöring av spisfläktns ytor

- ▷ Använd inte skurmedel eller kemiska rengöringsmedel, som skulle kunna fräta eller repa produktens ytor.
- ▷ Rengör spisfläktn med en fuktig trasa och ett neutralt flytande rengöringsmedel.

Kolfilter

Nya kolfilter (filter med aktivt kol) finns i fackhandeln.

- ▷ Tvätta eller återanvänd inte ett icke-tvättbart kolfilter. Se bruksanvisningens rengörings- och skötselinformation.
- ▷ Byt kolfiltret efter 4 månaders användning eller tidigare efter intensiv användning.
- ▷ Kassera det använda kolfiltret som hushållsavfall.

Byta kolfiltret

- ▷ Öppna skyddet.

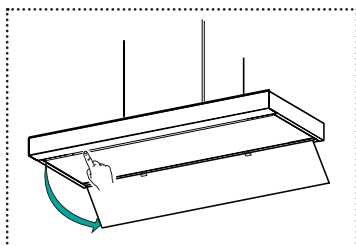

- ▷ Ta ut fettfiltret.

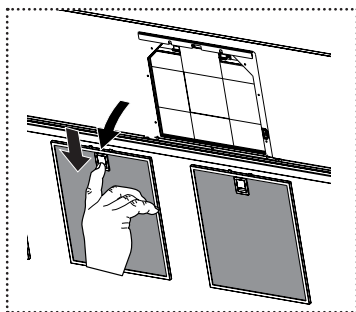

- ▷ Byt kolfiltret.

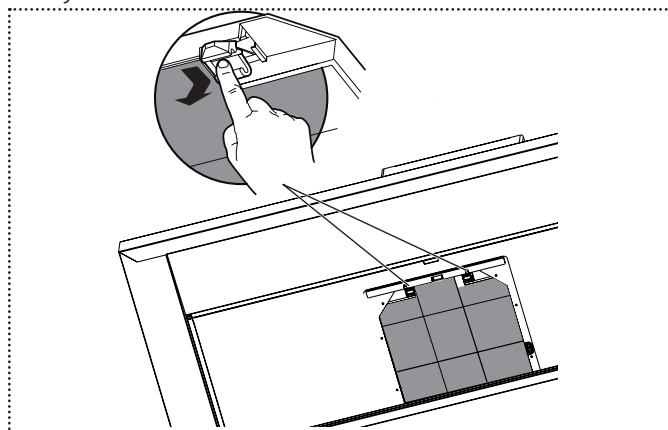

- ▷ Stäng skyddet.

Fettfilter

Fettfiltret kan rengöras i diskmaskinen.

- ▷ Se rengörings- och skötselinformationen i bruksanvisningen som medföljer filtret.
- ▷ Rengör fettfiltret efter 2 månaders användning eller tidigare efter intensiv användning.

Rengöra fettfiltret

- ▷ Öppna skyddet.

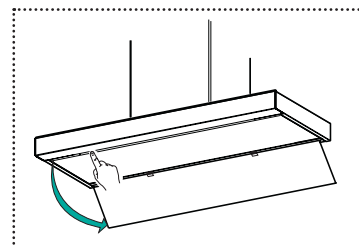

- ▷ Ta ut fettfiltret.

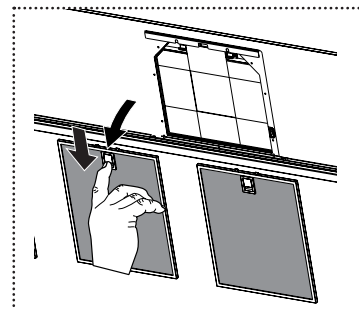

- ▷ Rengör fettfiltret.
- ▷ Sätt tillbaka fettfiltret på plats.
- ▷ Stäng skyddet.

Belysning

- ▷ Se till att LED-lampan i spotlight endast byts av kundtjänst.

RESERVDELAR OCH TILLBEHÖR

Nya kol- och fettfilter finns i fackhandeln.

Komponent	Typ, art.nr	Anmärkning
Kolfilter	112.0016.756	ej tvättbart
	112.0174.992	hållbart, tvättbart
Fettfilter	133.0195.979	Kassettfilter X 253x300

UNDERHÅLL OCH REPARATION

Felaktigt utförd reparation kan orsaka allvarlig skada, skada på produkten och beslag, samt påverka produktens funktion.

- ▷ Se till att underhåll på elektriska komponenter och på frånluftskanal endast utförs av tillverkaren eller kundtjänst.
- ▷ Se till att skadade kablar endast byts av tillverkaren eller kundtjänst.

KASSERING



Symbolen på produkten eller på förpackningen indikerar att produkten inte får kasseras bland hushållsavfall.

Genom att kassera produkten på rätt sätt bidrar du till att undvika skadliga konsekvenser för miljön och hälsan.

Mer information om hur man återvinner produkten finns tillgänglig från behörig myndighet, den lokala avfallshanteringstjänsten eller produktens försäljare.

- ▷ Kassera produkten på ett specialiserat insamlingsställe för elektroniska och elektriska produkter.

KUNDTJÄNST

- ▶ Hänvisa till kontaktadressen för ditt land på baksidan eller www.franke.com

TEKNISKA DATA

- ▶ Se typskylten på produkten.

Mer information om tekniska data finns på: www.franke.com

Argentina

Industrias Spar San Luis S.A.
Buenos Aires 1008
Phone +54 11 4311 7655

Belgium

Franke N.V.
9400 Ninove
Phone +32 54 310 111

Brazil

Franke Sistemas de Cozinhas do Brasil Ltda.
89219-512 Joinville, SC
Phone +55 47 3431 0501

Canada

Franke Kindred Canada Limited
Midland, ON L4R 4K9
Phone +1 866 687 7465

Czech Republic

Franke s.r.o.
190 00 Praha 9
Phone +420 281 090 411

Denmark

Franke Kitchen Systems Denmark
8520 Lystrup
Phone +45 8624 9024

Egypt

Franke Kitchen Systems Egypt S.A.E.
6th of October City
Phone +202 3828 0000

Finland

Franke Finland Oy
76850 Naarajärvi
Phone +358 15 341 11

France

Franke France S.A.S.
60230 Chambly
Phone +33 130 289 400

Germany

Franke GmbH
79713 Bad Säckingen
Phone +49 7761 52 0

Greece

Franke Hellas S.A.
19003 Markopoulo Attikis (Athens)
Phone +30 22991 500 00

Hong Kong SAR

Franke Asia Hong Kong Office
Causeway Bay
Phone +852 3184 1900

India

Franke Faber India Limited
Aurangabad - 431 136
Phone +91 240 2556697/98

Italy

Franke S.p.A.
37019 Peschiera del Garda
Phone +39 045 644 9311

Kazakhstan

Franke Kazakhstan Ltd.
040918 Almaty City
Phone +7 727 297 3812

Morocco

Franke Kitchen System SARL
21 000 Casablanca
Phone +212 522 674 200

Norway

Franke Kitchen Systems Norway
8520 Lystrup, Denmark
Phone +47 35 566 450

P.R. China

Franke (China) Kitchen Systems Co., Ltd.
Heshan, Guangdong, 529700
Phone +86 750 841 9288
Shanghai office +86 215 150 6715

Poland

Franke Polska Sp. z o.o.
05-090 Raszyn
Phone +48 22 711 6700

Portugal

Franke Portugal S.A.
2735-531 Cacém
Phone +351 21 426 9670

Romania

Franke Romania SRL
Pantelimon 077145
Phone +40 21 350 1550

Russia

Franke Russia GmbH
199106 St. Petersburg
Phone +7 812 703 1503

Singapore

Franke Singapore Pte. Ltd.
068811 Singapore
Phone +65 6709 5608

Slovak Republic

Franke Slovakia s.r.o.
010 01 Žilina
Phone +421 41 733 6200

South Africa

Franke Kitchen Systems (Pty.) Ltd.
Durban 4052
Phone +27 31 450 6300

Spain

Franke España S.A.U.
08174 Sant Cugat del Vallès
Phone +34 93 565 3535

Sweden

Franke Futurum AB
930 47 Byske
Phone +46 912 405 00

Switzerland

Franke Küchentechnik AG
4663 Aarburg
Phone +41 62 787 3131

Thailand

Franke (Thailand) Co., Ltd.
Bangkok 10120
Phone +66 2 612 7900

The Netherlands

Franke Nederland B.V.
5700 AD Helmond
Phone +31 492 585 111

Turkey

Franke Mutfak ve Banyo
Sistemleri Sanayi ve Ticaret A.S.
41400 Gebze Kocaeli
Phone +90 262 644 6595

Ukraine

Franke Ukraina LLC
02081 Kyiv
Phone +38 044 492 0015

United Arab Emirates

Franke LLC
Ras Al Khaimah
Phone +971 7 203 4700

United Kingdom

Franke UK Ltd.
Manchester M22 5WB
Phone +44 161 436 6280

USA

Franke Kitchen Systems LLC
Smyrna, TN 37167
Phone 800 626 5771



*Make
it
Wonderful*